

KUKiTiN V3

OPERATING MANUAL

EN



KUKiTiN

www.kukitin.net

PARTS & COMPONENTS

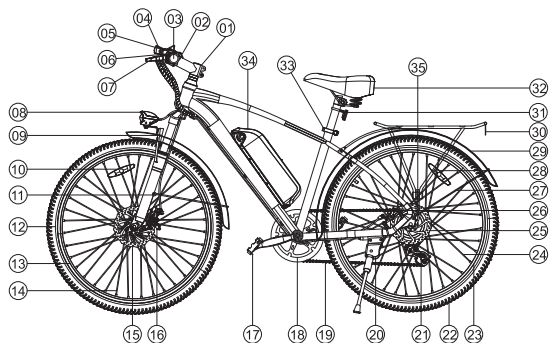

- | | |
|---------------------------|---------------------------|
| 1. Handlebar Tube | 18.Chain Wheel |
| 2.Electric Shifter | 19.Chain |
| 3.Grip Cover | 20.Kickstand |
| 4.Mechanic Shifter | 21.Derailleur |
| 5.Display | 22.Rear Tire |
| 6.Front Reflector light | 23.Wheel Hub |
| 7. Brake Lever | 24. Spoke |
| 8.Front Light | 25.Rear Disc Brake Rotor |
| 9.Front Fork | 26.Disc Brake Caliper |
| 10.Front Wheel Reflector | 27.Rear Mudguard Stay |
| 11.Front Mudguard Stay | 28.Rear Wheel Reflector |
| 12.Tire | 29.Rear Mudguard |
| 13.Wheel Hub | 30.Rear Rack |
| 14.Spoke | 31.Rear Reflector |
| 15.Front Disc Brake Rotor | 32.Saddle |
| 16.Disc Brake Caliper | 33.Seat Tube |
| 17.Pedal | 34.Battery |
| | 35.Shift protection lever |

Note: As we upgrade our eBikes, the one you own may be slightly different from the one shown above, but how you use it will be the same.

In the Package

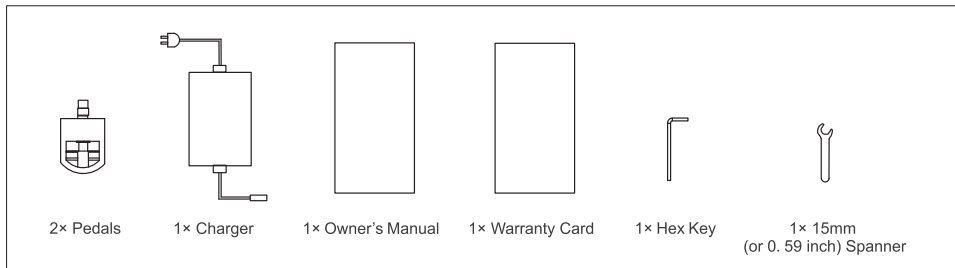

Battery Removal & Installment

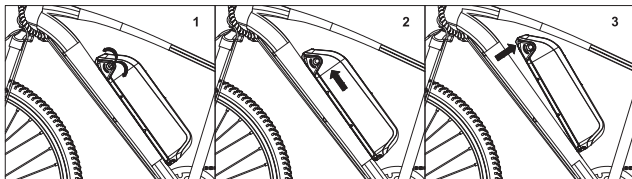

1. Turn the key clockwise to lock the battery. Turn the key counter-clockwise to open the battery lock.
2. Lift the battery upwards gently to remove the battery from the tube.
3. Pull out the battery.

Installing the Pedals

Screw in the right pedal clockwise, and the left counter-clockwise.

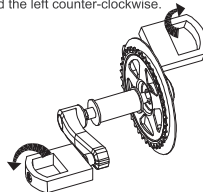

GETTING STARTED

1. **Assembling:** Open the box and remove the packaging. Straighten the riser and fasten the latch. Adjust the seat tube to desired height, and lock the quick release. Release the handlebar quick release, align the handlebar and lock into place. Gently pull the brake levers for a couple of times till the brake cables are well positioned. Switch the power on and ride (while wearing a helmet, for eBike).
2. **Charging:** Connect the DC jack of the original charger to the charging slot of your eBike, and the AC plug to the mains. The charger light turns from red to green when charging is complete. (Please do not charge your eBike indoors. For outdoors charging, please avoid rain and strong direct sun over the charger.)
3. **Power on and off:** Locate the power button on the left handle. Press and hold it for three seconds to power on and the display shall turn on as well. E-bike will automatically shut down after 10 minutes.
4. **Display:** Locate the display on the left handle. It shows the battery level, speed, mode (motor speed), mileage, and lights.
5. **Shifting mode (motor speed):** Locate the buttons marked with "+" and "-" below the display on the left handle. Press it to shift the motor speed. Mode 1/2/3 corresponds to the motor-powered maximum speed of 15 km/h (or 9.32 mph), 25 km/h (or 15.53 mph), and 40 km/h (or 24.85mph).
6. **Headlight:** Locate the light switch below the display at the right handle. When power is on, press and hold it for three seconds to switch the headlight on and off.
7. **Cruise control:** When riding, when you reach the desired speed and maintain it, keep the shifter in the same position for eight seconds to start cruising. During cruising, you may release the shifter. To stop cruising, turn the shifter again to accelerate, or pull the brake levers.
8. **Walking Mode:** Locate the button marked with "-" below the display on the left handle. Press and hold it to activate the Walking Mode which maintains a riding speed of 6 km/h (or 3.73 mph). To disable the Walking Mode, press the button again, or pull the brake levers.
9. **Riding modes:**
 - a. **Sports Mode:** Power is off and there is no motor output. Pedal and exercise.
 - b. **Throttle Mode:** When the power is on, twist the throttle to accelerate and start the ride without pedaling.
 - c. **Pedal Assist Mode:** When the power is on and while you are pedaling, the motor also provides power for an easier and more energy-efficient ride.
10. **Power cut-off brakes:** When you pull the brake levers, the controller cuts off the motor output. The mechanical disc brakes are also engaged. As long as the brake levers are not completely released, Pedal Assist Mode or Throttle Mode remains disabled.

11. Removing and installing the battery: This battery is removable. Open the battery lock, and push the battery along the tube upwards. Disconnect the battery from the controller, and pull out the battery. To install the battery, slide the battery into the battery tube, connect the battery with the controller below, and lock. (For battery replacement upon damage, please contact our official customer service.)

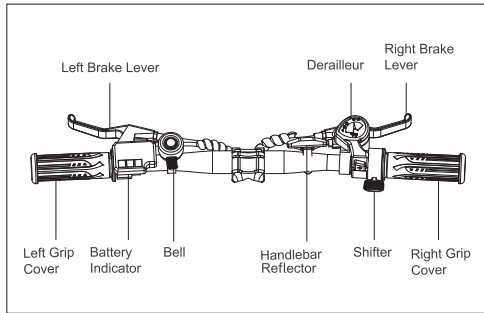
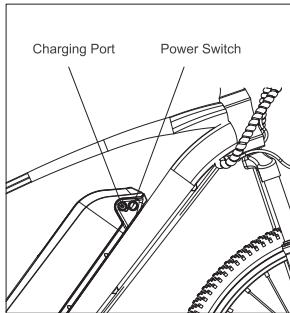

INSTALLING THE FRONT WHEEL

Installing the Front Wheel

I. Basic mechanical principle with the hub and anchor nuts

Turn the anchor nuts clockwise to increase clamping, and anti-clockwise to decrease.

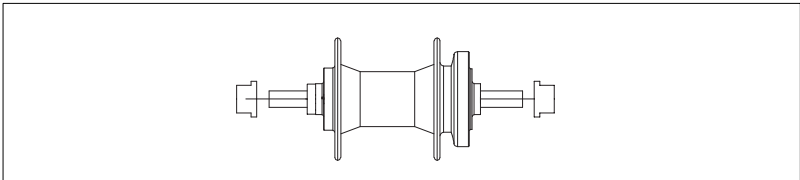

II. How to install

1. Manually turn the anchor nuts anti-clockwise to loosen for space, and insert the front wheel all the way into the dropouts of the front fork.

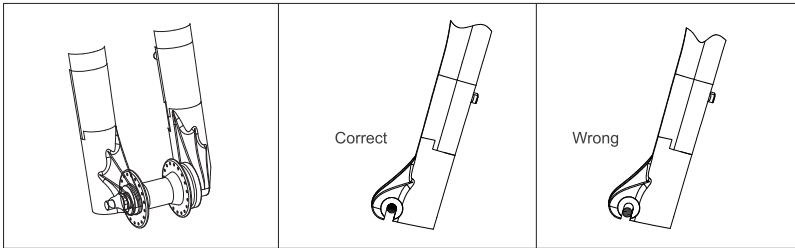

2. Manually turn the anchor nuts clockwise to fasten up. Ensure that the front wheel is located at the very center of the front fork, and that the disc brake rotor is parallel to the disc brake caliper towards the end of the front fork with space in between. Keep some space on both sides, and tighten into place with a spanner as indicated below.

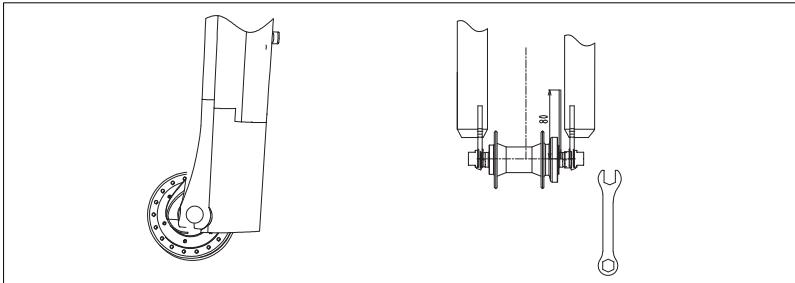

GEARS

Some KuKirin eBikes come with gears, which consists of:

- Rear sprocket cluster, called freewheel or cog set
- Rear derailleur
- Shifter
- Control cable
- Front sprocket, called chaining
- Drive chain

The gear mechanism differs in ergonomic design, performance and price.

A downshift is a shift to a lower or slower gear, which makes pedaling easier. An upshift is a shift to a higher or faster gear, which makes pedaling harder. In practice, you can upshift to go faster, and you can downshift to go uphill.

A shift is possible only when you are pedaling forward, i.e. the drive chain is moving forward and under some tension.

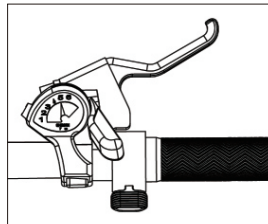

CAUTION

Never shift when pedaling backward. Also, do not pedal backwards after a shift. Either action may jam the chain and cause serious damage to your eBike.

DERAILLEUR SYSTEM

The derailleur system includes front and rear derailleurs, shift levers, and derailleur control cables. For smooth shifting, all components must function properly.

Although the front and rear derailleurs are initially adjusted in the factory, you need to inspect them before each ride.





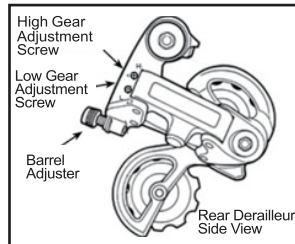
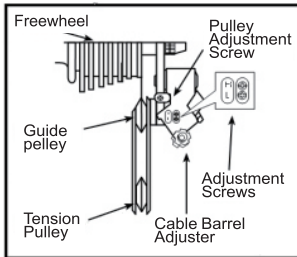

To begin, twist the shifter to the largest number indicated, and the cable shall loosen the anchor bolt on the rear derailleur, placing the chain on the smallest sprocket.

Adjust the high limit screw so that the guide pulley and the smallest sprocket are lined up vertically. Re-tighten the cable, pull out any slack, and re-tighten the anchor bolt securely. Shifting through the gears, making sure that each gear is achieved quietly and swiftly.

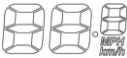

If necessary, use the barrel adjuster to fine tune the cable tension by turning it the direction you want the chain to go. For example, turning clockwise loosens cable tension and moves the chain away from the wheel, while turning counter-clockwise tightens cable tension and direct the chain towards the wheel.



Display

<p>Display Sample</p>		
Item	Image	Description
<p>Headlight</p>		<p>The icon lights up when the headlight is on, and off when the headlight is off.</p>
<p>Current mileage and voltage</p>		<p>Mileage of a single ride, total mileage, and battery voltage.</p>
<p>Current speed</p>		<p>Current speed</p>
<p>Current battery level</p>		<p>Current battery level.</p>
<p>Current mode</p>		<p>Current riding mode.</p>
<p>Failures</p>		<p>Left to right: Controller failure, power cut-off brakes, throttle failure, motor failure, and under-voltage protection.</p>

Buttons

Item	Icon	Description
Power		Press and hold for three seconds to power on or off the eBike.
+		Press to gear up, and hold to turn the headlight on and off.
-		Press to gear down, and hold to activate the walking mode,

Display Setting

Press and hold both the “+” and “-” buttons at the same time to open the setting menu.

P01 is for the brightness of the display, which increases from level 1 to level 3. P02 is for the unit of mileage, with 0 for km and 1 for mile.

P16 is to clear mileage. Press and hold the “+” button for five seconds to set the mileage back to zero, and the eBike shall reboot.

Press the power button to save a setting and move to the next. To exit the setting menu, press and hold both the “+” and “-” buttons at the same time. The setting times out after ten seconds of inactivity.

SPECIFICATION

Build	Model	V3
	Body material	Aluminum alloy frame
	Expanded size	1870*580*1110 mm (or 70.28*23.62*40.94 inches)
	Packing size	Inner size 1480*250*860 mm (or 58.27*9.84*33.86 inches) Outer size 1495*260*880 mm (or 58.86*10.24*34.65 inches)
	Wheel base	1110 mm (or 43.70 inches)
	Pedal ground clearance	130 mm (or 5.12 inches)
	Wheel hub	27.5 inches
	Body color	Black
Performance	Weight	24.9 kg (or 54.90 lbs.)
	Load	120 kg (or 264.55 lbs.)
	Average speed	25 km/h (or 15.53 mph)

Performance	Max design speed	40 km/h (24.85 mph)
	Power consumption per hundred kilometers	0.9 km/h
	Range in throttle mode	60±3 km (or 37.28±1.86 mi)
	Range in pedal assist mode	80±5 km (or 49.71±3.11 mi)
	Hill climbing capacity	15 degrees
	Operating temperature	-10~5 degrees Celsius (or 14-113 degrees Fahrenheit)
	IP rating	IP54
Core	Model	V3
	Battery type	18650 lithium-ion
	Battery capacity	15Ah
	Battery rated voltage	36V
	Charging voltage	DC42V
	Charger input voltage	AC100-220V
	Charging time	7-8 hours
	Motor rated power	350W
	Motor rated speed	290±10r/min
	Motor rated voltage	36V
	Controller under voltage value	31V
	Controller over current value	15A
Features	Headlight	Yes
	Rear Rack	Yes
	Walking Mode	Yes
	Speed sensor	Speed sensor
	Adjustable seat height	Yes
	Braking	Front and rear disc brakes
	Customized stickers	Optional

Note: The max speed may vary, depending on the battery level, load, tire pressure, terrain, lubrication state of the chain and bearings, etc.

The ranges are determined upon tests at the ambient temperature of 25°C (or 77°F), at the speed of 15 to 20 km/h (or 9.32 to 12.43 mph), on smooth and firm terrain, with a load of 75 kg (or 165.35 lbs.), and within an uninterrupted period from full to zero battery level. The ranges may vary, depending on your riding behavior, ambient temperature, load, tire pressure, terrain, etc.

CIRCUIT DIAGRAM

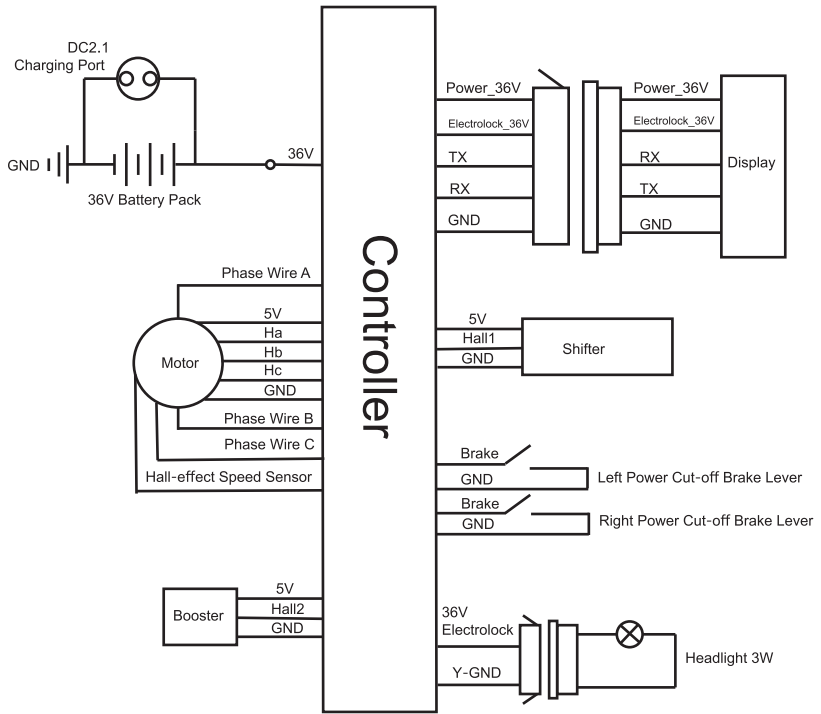

ATTENTION

Battery & Charging

- Do not connect the positive to negative, or vice versa. Do not damage, disassemble, or short-circuit the battery. Avoid water, other liquid, or other foreign matter inside the battery to prevent short circuit.
- Instructions in this manual must be followed when charging the battery, otherwise the owner shall take sole responsibility for any consequences.
- Charge the battery only at the temperature between 0°C (or 32°F) and 45°C (or 113°F), and discharge at the temperature between -20°C (or -4°F) and 60°C (or 140°F). The charging current should not exceed 2A. Charge only in a well-ventilated area, away from sun and heat.
- Use the original charger from the package to charge the battery. Connect the charger and battery before plugging the charger into the mains. Do not charge the battery for over 6 hours each time.
- When charging, if the charging indicator appears abnormal, a smell is released, or the charger overheats, stop charging immediately. Service or replace the charger.
- To stop charging, unplug from the mains before disconnecting the charger and battery.
- When the charging indicator turns green, stop charging.
- Do not leave the charger connected to any AC power source when not charging.
- When not in use, store the battery in a dry (relative humidity at 65±20%) and cool (temperature at 10-35°C, or 50-95°F) place. Keep away from fire, heat and high temperature. Do not put the battery in acid or alkaline liquid. Make sure to charge the battery for two hours each month.
- Before using the charger to charge a different battery, note the battery type and voltage that the charger may apply to.
- It is advisable not to carry the charger with your eBike. If you must, place the charger in a toolbox upon shock absorption treatment.
- Do not disassemble the charger or replace the parts and components in the charger on your own.
- Waste battery is classified as hazardous. Do not disassemble the waste battery on your own. It should be collected and recycled properly.
- The provided lithium battery can be recharged for a minimum of 800 times, with a typical lifespan exceeding 1000 times with regular use. There might be a potential risk of danger when charging the lithium battery indoors. Therefore, it is strongly advised to perform the charging process outdoors.

Riding your eBike

- Do not use the eBike before reading this manual carefully and knowing your eBike thoroughly.
- **This eBike is designed for riders aged 16-45. Anyone aged below 16 is strictly forbidden to ride this eBike.**
- **Please wear a helmet.**
- Do not lend your eBike to anyone who do not know how to use it, so as to avoid harm.
- When adjusting the steerer tube and seat tube, do not expose the minimum insertion marks.
- Before riding, check the tire pressure. It is advisable to maintain at 35-45 PSI.
- Before riding, ensure the power, lights, handles, brakes, wheels, reflectors and others are in good condition.
- Before carrying people or objects on your eBike, learn the local laws and regulations, and abide by them.
- Do not exceed the load capacity of 120 kg (or 264.60 lbs.).
- Wear a helmet, and obey traffic rules.
- Obey local traffic rules to keep to the right or left.
- Do not ride on any motorized lane or in any pedestrian crowd.

ATTENTION

- It is advisable not to go over 15 km/h (or 9.32 mph) when riding on any non-motorized lane, downhill, or paved road.
- Slow down in rain or snow as required braking distances increase.
- It is advisable not to ride in storms or any extreme weather.
- Avoid impact on the motor.
- Keep the bearings lubricated.
- Do not park your eBike in any lobby, walkway, evacuation stairway, or emergency entrance/exit.
- Do not charge or park your eBike inside any residential building. Keep away from combustibles when charging. Charging should not exceed 6 hours each time.
- Users should strictly adhere to traffic laws and regulations while cycling. If there are special local laws and regulations, users should comply with them accordingly.

Maintenance

- The front and rear wheels should be aligned to the center of the front fork and frame.
- Park away from direct sunlight and rain.
- Do not rinse the eBike. Wipe with a damp cloth to clean.
- Check the motor and brakes frequently. Do not oil the braking system.
- Regularly check all screws and keep them fastened.
- Recommended torque specs: handlebar screw 60-80 kgf.cm (or 52.08-69.44 lbf.in), steering stem screw 175-200 kgf.cm (or 151.90-173.60 lbf.in), saddle screw 175-250 kgf.cm (or 151.90-217.00 lbf.in), and wheel screw 320-450 kgf.cm (or 277.70-390.60 lbf.in).
- Regularly check the tension of the chain, which can be adjusted via the chain regulator.
- Frequently check the tires for scratches, cracks or excessive wear. The inner tube and valve should be perpendicular to the wheel hub. Punctured, damaged or excessively worn inner tube and tire must be replaced immediately. Please contact professional technicians.
- It is forbidden to modify key structural parts including the frame, front fork and steerer tube, and any electrical parts. If damaged, replace with identical parts from our factory. Otherwise, the warranty shall be void and the owner shall take sole responsibility for any consequence.

Disclaimer

- Our company reserves the right to modify and give final interpretation to the product model, specification, and other information contained in this manual.
- The functions of the specific model referred to in this manual apply to this specific model only.
- The product model, specification, and other information contained in this manual is subject to any modification or change without notice.
- Without the prior written permission of the company, the contents of the manual may not be copied, modified, reprinted, disseminated or published in any form.
- Please read this manual carefully before using the product, and operate in accordance with the manual. Otherwise, the company shall not be liable for any personal or property damage, including damage to the product, caused by misuse or abuse.

KUKIRIN V3

INSTRUKCJA OBSŁUGI

PL



www.kukirin.net

CZĘŚCI I KOMPONENTY

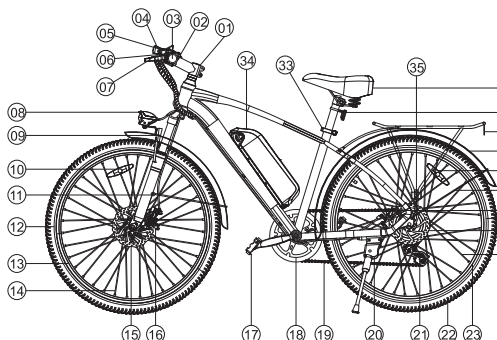

- | | |
|--|---|
| 1. Rurka kierownicy | 20. Kickstand |
| 2. Elektryczny Shifter | 21. Przerzutka |
| 3. Osłona uchwytu | 22. Opona tylna |
| 4. Mechanizm Zmiennik | 23. Koło Chata |
| 5. Wyświetlacz | 24. Spoke |
| 6. Przednie światło odbłaskowe | 25. Wirnik hamulca tarczowego tylnego |
| 7. Dźwignia hamulca | 26. Zacisk hamulca tarczowego |
| 8. Światło przednie | 27. Błotnik tylny Stay |
| 9. Przedni widelec | 28. Reflektor koła tylnego |
| 10. Reflektor koła przedniego | 29. Błotnik tylny |
| 11. Przednia osłona przeciwbłotna | 30. Stelaż tylny |
| 12. Tire | 31. Tyłne światło odbłaskowe |
| 13. Piaśta koła | 32. Siodło |
| 14. Spoke | 33. Rura siedzenia |
| 15. Wirnik hamulca tarczowego przedniego | 34. Bateria |
| 16. Zacisk hamulca tarczowego | 35. Dźwignia zabezpieczenia zmiany biegów |
| 17. Pedał | |
| 18. Koło łańcuchowe | |
| 19. Łańcuch | |

Uwaga: W miarę unowocześniania naszych eBike'ów, ten który posiadasz może się nieco różnić od przedstawionego powyżej, ale sposób jego użytkowania będzie taki sam.

W pakiecie



2x Pedaly

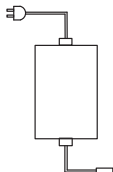

1x Ładowarka



1x Instrukcja obsługi



1x Karta gwarancyjna



1x Klucz sześciokątny



1x 15mm
(lub 0.59 cala) Spanner

Demontaż i montaż baterii

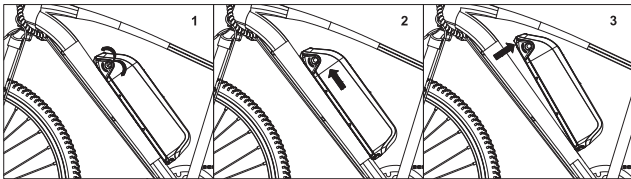

1. Wciśnij klucz zgodnie z ruchem wskazówek zegara, aby zablokować baterię. Naciśnij przycisk w kierunku przeciwnym do ruchu wskazówek zegara, aby otworzyć blokadę baterii.
2. Podnieś delikatnie baterię do góry, aby wyjąć ją z tuby.
3. Wyciągnij baterię.

Montaż pedałów

Wkręć prawy pedał zgodnie z ruchem wskazówek zegara, a lewy przeciwnie do ruchu wskazówek zegara.

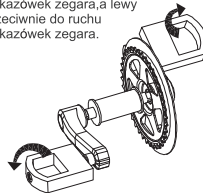

GETTING STARTED

1. Montaż: Otwórz pudełko i usuń opakowanie. Wyprostować pion i zapiąć zatrzask. Wyregulować rurę podsiodłową na żądaną wysokość i zablokować szybkozamykacz. Zwolnij szybkozamykacz kierownicy, ustaw kierownicę i zablokuj w miejscu. Delikatnie pociągnij kilka razy za dźwignie hamulca, aż linki hamulcowe będą dobrze ułożone. Włącz zasilanie i jedź (w kasku, w przypadku eBike).

2. Ładowanie: Podłącz gniazdo DC oryginalnej ładowarki do gniazda ładowania w Twoim eBike'u, a wtyczkę AC do sieci elektrycznej. Światło ładowarki zmieni się z czerwonego na zielone, gdy ładowanie zostanie zakończone. (Proszę nie ładować swojego eBike'a w pomieszczeniach. W przypadku ładowania na zewnątrz, proszę unikać deszczu i silnego, bezpośredniego słońca nad ładowarką).

3. Włączanie i wyłączanie zasilania: Zlokalizuj przycisk zasilania na lewym uchwycie. Naciśnij i przytrzymaj go przez trzy sekundy, aby włączyć zasilanie, wyświetlacz również się włączy. E-bike wyłączy się automatycznie po 10 minutach.

4. Wyświetlacz: Zlokalizuj wyświetlacz na lewym uchwycie. Pokazuje on poziom baterii, prędkość, tryb (prędkość silnika), przebieg i światła.

5. Zmiana trybu (prędkości silnika): Zlokalizuj przyciski oznaczone "+" i "-" pod wyświetlaczem na lewym uchwycie. Naciśnij je, aby zmienić prędkość silnika. Tryb 1/2/3 odpowiada maksymalnej prędkości silnika 15 km/h (lub 9,32 mph), 25 km/h (lub 15,53 mph) i 40 km/h (lub 24,85 mph).

6. Reflektor: Zlokalizuj przełącznik światła poniżej wyświetlacza na prawym uchwycie. Przy włączonym zasilaniu naciśnij i przytrzymaj go przez trzy sekundy, aby włączyć lub wyłączyć reflektor.

7. Tempomat: Podczas jazdy, gdy osiągniesz pożądaną prędkość i utrzymasz ją, przytrzymaj shifter w tej samej pozycji przez osiem sekund, aby rozpocząć tempomat. Podczas jazdy z tempomatem można zwolnić pedał gazu. Aby przerwać jazdę z tempomatem, ponownie wcisnąć pedał gazu, aby przyspieszyć, lub pociągnąć za dźwignię.

dźwignie hamulcowe.

8. Tryb spacerowy: Zlokalizuj przycisk oznaczony "-" pod wyświetlaczem na lewej ręczce. Naciśnij i przytrzymaj go, aby aktywować tryb spacerowy, który utrzymuje prędkość jazdy 6 km/h (lub 3,73 mph). Aby wyłączyć tryb spacerowy, naciśnij przycisk ponownie lub pociągnij za dźwignie hamulca.

9. Tryby jazdy:

a. Tryb sportowy: Zasilanie jest wyłączone i nie ma wyjścia silnika. Pedaluj i ćwicz.

b. Throttle Mode (Tryb przepustnicy): Gdy zasilanie jest włączone, przekręć przepustnicę, aby przyspieszyć i rozpocząć jazdę bez pedalowania.

C. Tryb Pedal Assist: Kiedy zasilanie jest włączone i podczas pedalowania, silnik zapewnia również moc dla łatwiejszego i bardziej energetycznego... efektywnej jazdy.

10. Hamulce z odcięciem zasilania: Po pociągnięciu dźwigni hamulca sterownik odcina wyjście silnika. Mechaniczne hamulce tarczowe są również tak długo jak dźwignie hamulca nie zostaną całkowicie zwolnione, tryb Pedal Assist lub Throttle pozostaje wyłączony.

11. Wymijowanie i instalowanie baterii: Ta bateria jest wymiadowana. Otwórz blokadę baterii i przesun baterię wzdłuż rury do góry. Odłącz baterię od kontrolera i wyciągnij baterię. Aby zainstalować baterię, wsuń baterię do rurki baterii, połącz baterię z kontrolerem poniżej i zablokuj. (W przypadku wymiany baterii po uszkodzeniu, prosimy o kontakt z naszym oficjalnym działem obsługi klienta).

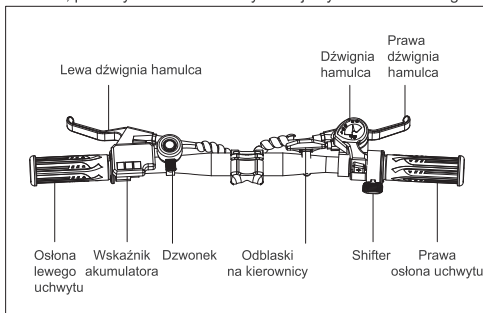
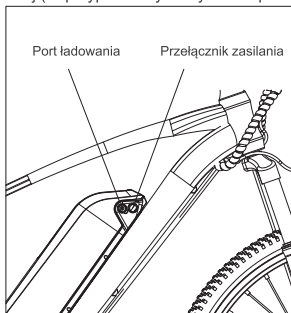

MONTAŻ KOŁA PRZEDNIEGO

Montaż koła przedniego

1. Podstawowa zasada mechaniczna z piastą i nakrętkami kotwiącymi

Obróć nakrętki kotwiące zgodnie z ruchem wskazówek zegara, aby zwiększyć mocowanie, a w przeciwnym kierunku, aby zmniejszyć.

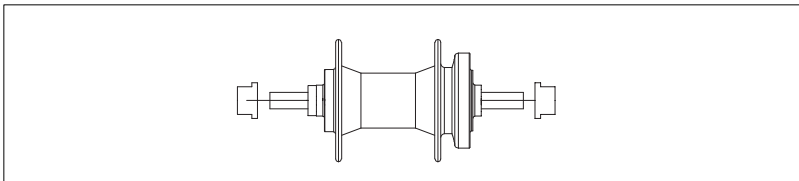

II. Jak zainstalować

1. Ręcznie przekręć nakrętki kotwic w kierunku przeciwnym do ruchu wskazówek zegara, aby poluzować je dla uzyskania przestrzeni, i włóż przednie koło na całą drogę do dropoutów przedniego widelca.

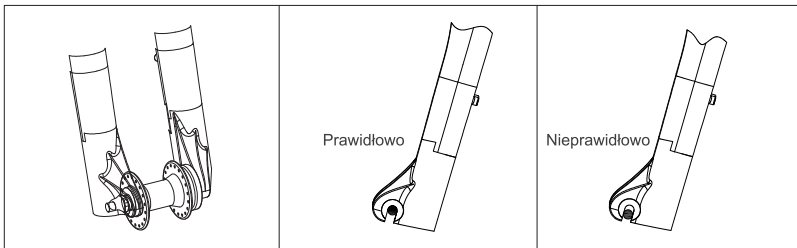

Upewnij się, że przednie koło znajduje się na samym środku przedniego widelca, a wirnik hamulca tarczowego jest równoległy do zacisku hamulca tarczowego w kierunku końca przedniego widelca z zachowaniem przestrzeni pomiędzy nimi. Zachowaj trochę miejsca po obu stronach i dokręć na miejscu za pomocą klucza, jak wskazano poniżej.

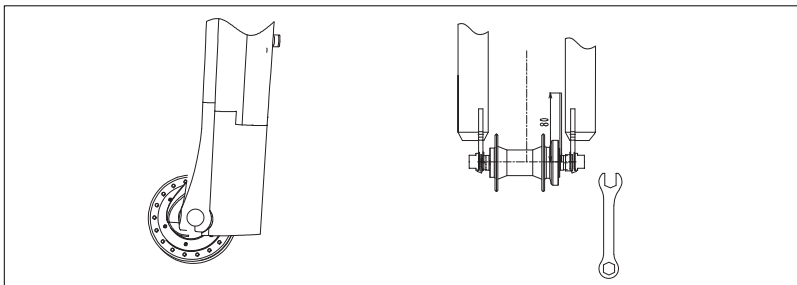

GEARS

Niektóre eBikes kuKirin są wyposażone w biegi, na które składają się:

- Zespół tylnej zębaki, zwany kołem wolnym lub zestawem zębatek
- Przerzutka tylna
- Przesuwnik
- Kabel sterujący
- Przednia zębata, zwana łańcuchem
- Łańcuch napędowy

Mechanizm przekładni różni się ergonomią, wydajnością i ceną.

Downshift to zmiana na niższy lub wolniejszy bieg, który ułatwia pedalowanie. Upshift to zmiana na wyższy lub szybszy bieg, który utrudnia pedalowanie. W praktyce można podnieść bieg, aby jechać szybciej, a można obniżyć, aby jechać pod górę.

Zmiana jest możliwa tylko wtedy, gdy pedałujesz do przodu, czyli łańcuch napędowy porusza się do przodu i jest w pewnym napięciu.

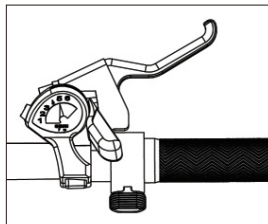

UWAGA

Nigdy nie zmieniaj biegów podczas pedałowania do tyłu. Nie należy również pedałować do tyłu po zmianie biegu. Każde z tych działań może spowodować zakleszczenie łańcucha i poważne uszkodzenie roweru.

SYSTEM PRZERZUTEK

System przerzutek obejmuje przednią i tylną przerzutkę, dźwignie zmiany biegów oraz linki sterujące przerzutkami. Aby zapewnić płynną zmianę biegów, wszystkie elementy muszą działać prawidłowo.

Chociaż przednie i tylne przerzutki są wstępnie wyregulowane w fabryce, należy je sprawdzać przed każdą jazdą.





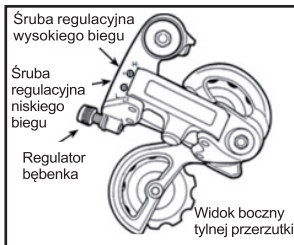
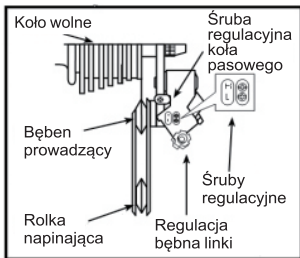

Aby rozpocząć, należy przekręcić shifter na największą wskazaną liczbę, a linka powinna poluzować śrubę kotwiczącą na tylnej przerzutce, umieszczając łańcuch na najmniejszej zębatce.

Wyregulować śrubę wysokiego limitu tak, aby koło pasowe prowadzące i najmniejsza zębatka były ustawione pionowo. Ponownie dokręcić linkę, wyciągnąć luz i ponownie dokręcić śrubę kotwiczącą. Przelączenie biegów, upewniając się, że każdy bieg jest osiągnięty cicho i szybko.



W razie potrzeby użyj regulatora baryłkowego do precyzyjnego ustawienia napięcia linki, obracając go w kierunku, w którym chcesz, aby łańcuch się poruszał. Na przykład obrót w kierunku zgodnym z ruchem wskazówek zegara luzuje napięcie linki i odsuwa łańcuch od koła, natomiast obrót w kierunku przeciwnym do ruchu wskazówek zegara napina napięcie linki i kieruje łańcuch w stronę koła.



Wyświetl

<p>Wyświetl próbkę</p>		
<p>Pozycja</p>	<p>Obraz</p>	<p>Opis</p>
<p>Reflektor</p>		<p>Ikona świeci się, gdy reflektor jest włączony, a gaśnie, gdy jest wyłączony.</p>
<p>Aktualny przebieg i napięcie</p>		<p>Przebieg pojedynczej jazdy, przebieg całkowity i napięcie akumulatora.</p>
<p>Aktualna prędkość</p>		<p>Aktualna prędkość</p>
<p>Aktualny poziom naładowania baterii</p>		<p>Aktualny poziom naładowania baterii.</p>
<p>Bieżący tryb</p>	<p>MODE</p> 	<p>Aktualny tryb jazdy.</p>
<p>Niepowodzenia</p>		<p>Od lewej do prawej: awaria sterownika hamulce z odcięciem zasilania, awaria przepustnicy zabezpieczenie przed awarią silnika i pod napięciem</p>

Przyciski

Pozycja	Ikona	Opis
Power		Naciśnij i przytrzymaj przez trzy sekundy, aby włączyć lub wyłączyć zasilanie eBike'a
+		Naciśnij, aby włączyć bieg, i przytrzymaj, aby włączyć lub wyłączyć reflektory.
-		Naciśnij, aby wrzucić bieg w dół, i przytrzymaj, aby włączyć tryb chodzenia,

Ustawienie wyświetlacza

Naciśnij i przytrzymaj jednocześnie przyciski "+" i "-" aby otworzyć menu ustawień.

P01 dotyczy jasności wyświetlacza, która wzrasta od poziomu 1 do poziomu 3. P02 dotyczy jednostki przebiegu, gdzie O oznacza km, a 1 milę.

P16 służy do wyczyszczenia przebiegu. Naciśnij i przytrzymaj przycisk "+" przez pięć sekund, aby ustawić przebieg z powrotem na zero, a eBike zostanie zrestartowany.

Naciśnij przycisk zasilania, aby zapisać ustawienie i przejść do następnego. Aby wyjść z menu ustawień, naciśnij i przytrzymaj jednocześnie przyciski "+" i "-". Ustawienie wygasa po dziesięciu sekundach bezczynności.

SPECYFIKACJA

Buduj	Model	V3
	Materia ciała	Rama ze stopu aluminium
	Rozmiar rozszerzony	1870*580*1110 mm (lub 70.28*23.62*40.94 cali)
	Wielkość opakowania	Rozmiar wewnętrzny 1480*250*860 mm (lub 58.27*9.84*33.86 cali) Rozmiar zewnętrzny 1495*260*880 mm (lub 58.86*10.24*34.65 cali)
	Rozstaw osi	1110 mm (lub 43.70 cala)
	Prześwit pedału	130 mm (lub 5.12 cala)
	Piasta koła	27.5 cala
Kolor nadwozia	Czarny	
Wydajność	Waga	24.9kg (lub 54.90 lbs.)
	Załaduj	120 kg (lub 264.55 lbs.)
	Średnia prędkość	25 km/h (lub 15.53 mph)

Wydajność	Maksymalna prędkość konstrukcyjna	40 km/h(24,85 mph)
	Zużycie energii na sto kilometrów	0,9 km/h
	Zasięg w trybie dławienia	60±3 km(lub 37.28±1.86 mi)
	Zasięg w trybie wspomagania pedalowania	80±5 km(lub49,71±3,11 mi)
	Zdolność pokonywania wzniesień	15 stopni
	Temperatura pracy	-10–5 stopni Celsjusza(lub 14-113 stopni Fahrenheita)
	Stopień ochrony IP	IP54
Rdzeń	Model	V3
	Typ baterii	18650 litowo-jonowy
	Pojemność akumulatora	15Ah
	Napięcie znamionowe akumulatora	36V
	Napięcie ładowania	DC42V
	Napięcie wejściowe ładowarki	AC100-220V
	Czas ładowania	7-8 godzin
	Moc znamionowa silnika	350W
	Prędkość znamionowa silnika	290±10r/min
	Napięcie znamionowe silnika	36V
	Regulator pod wartością napięcia	31V
	Regulator nad wartością bieżącą	15A
Cechy	Reflektor	Tak
	Bagażnik tylny	Tak
	Tryb pieszy	Tak
	Czujnik prędkości	Czujnik prędkości
	Regulowana wysokość siedziska	Tak
	Hamowanie	Hamulce tarczowe przednie i tylne
	Naklejki na zamówienie	Opcjonalnie

Uwaga: Prędkość maksymalna może się różnić w zależności od poziomu baterii, obciążenia, ciśnienia w oponach, ukształtowania terenu, stanu nasmarowania łańcucha i łożysk
Zasięgi zostały określone na podstawie testów przeprowadzonych w temperaturze otoczenia 25°C (lub 77°F), przy prędkości 15 do 20 km/h (lub 9.32 do 12.43 mph), na gładkim i twardym terenie, z obciążeniem 75 kg (lub 165.35 lbs.) i w nieprzerwanym okresie od pełnego do zerowego poziomu baterii. Zasięgi mogą się różnić w zależności od sposobu jazdy, temperatury otoczenia, obciążenia, ciśnienia w oponach, terenu itp.

SCHEMAT UKŁADU

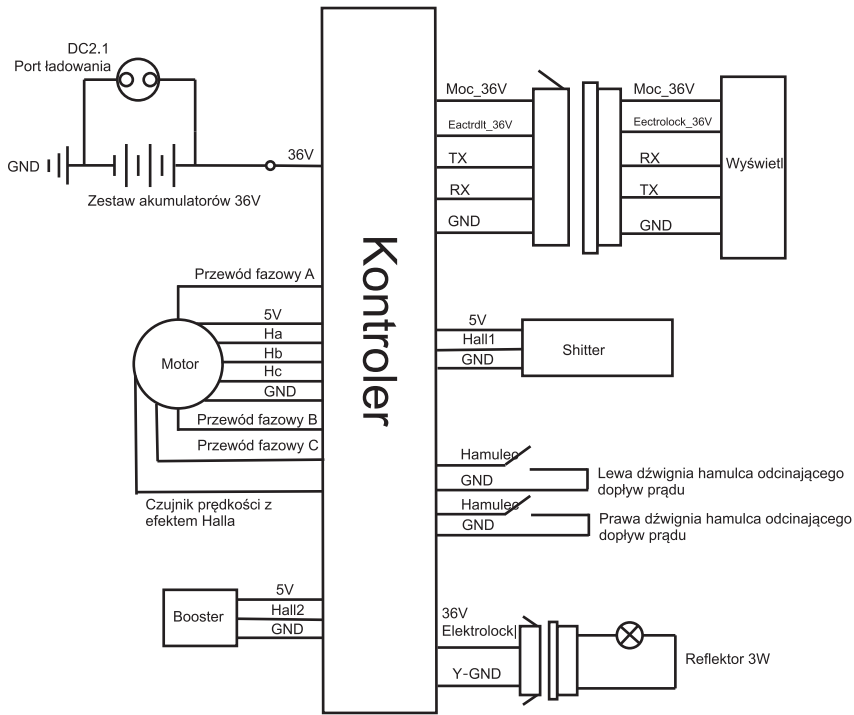

UWAGA

Bateria i ładowanie

- Nie należy podłączać plusa do minusa, ani odwrotnie. Nie należy uszkadzać, demontować, ani zwierać baterii. Unikaj wody, innych płynów lub innych ciał obcych wewnątrz baterii, aby zapobiec zwarciu.
- Podczas ładowania akumulatora należy postępować zgodnie z instrukcjami zawartymi w niniejszej instrukcji, w przeciwnym razie właściciel ponosi wyłączną odpowiedzialność za wszelkie uszkodzenia akumulatora konsekwencje.
- Ładowanie baterii tylko w temperaturze pomiędzy 0°C (lub 32°F) i 45°C (lub 113°F), i rozładowanie w temperaturze pomiędzy -20°C (lub -4°F) i 60°C (lub 140°F). Prąd ładowania nie powinien przekraczać 2A. Ładowanie tylko w dobrze wentylated obszarze, z dala od słońca i ciepła.
- Do ładowania akumulatora należy używać oryginalnej ładowarki z opakowania. Połącz ładowarkę i akumulator przed podłączeniem ładowarki do sieci. Nie ładuj akumulatora każdorazowo przez ponad 6 godzin.
- Podczas ładowania, jeśli wskaźnik ładowania wygląda nienormalnie, wydziela się zapach lub ładowarka się przegrzewa, należy natychmiast przerwać ładowanie. Należy oddać ładowarkę do serwisu lub wymienić.
- Aby przerwać ładowanie, przed odłączeniem ładowarki i akumulatora należy odłączyć wtyczkę od sieci.
- Gdy wskaźnik ładowania zmieni kolor na zielony, przerwij ładowanie.
- Nie należy pozostawiać ładowarki podłączonej do jakiegokolwiek źródła zasilania AC, gdy nie jest ładowana.
- Gdy nie jest używana, przechowuj baterię w suchym (wilgotność względna 65±20%) i chłodnym (temperatura 10-35°C, lub 50-95°F) miejscu. Trzymaj z dala od ognia, ciepła i wysokiej temperatury. Nie należy umieszczać baterii w kwasie lub cieczy alkalicznej. Upewnij się, że ładujesz baterię przez dwa godzin w każdym miesiącu.
- Przed użyciem ładowarki do ładowania innego akumulatora należy zwrócić uwagę na typ akumulatora i napięcie, do którego może być zastosowana ładowarka.
- Zaleca się, aby nie przewozić ładowarki razem z rowerem eBike. Jeśli musisz, umieść ładowarkę w skrzynce na narzędzia po obróbcie amortyzacyjnej.
- Nie należy samodzielnie rozkładać ładowarki ani wymieniać części i podzespołów w ładowarce.
- Zużyty akumulator jest sklasyfikowany jako niebezpieczny. Nie należy samodzielnie demontować użytego akumulatora. Należy ją odpowiednio zebrać i poddać recyklingowi.
- Dostarczona bateria litowa może być ładowana przez minimum 800 razy, przy czym typowa żywotność przekracza 1000 razy przy regularnym użytkowaniu. Podczas ładowania baterii litowej w pomieszczeniach zamkniętych może wystąpić potencjalne ryzyko niebezpieczeństwa. Dlatego zaleca się przeprowadzenie procesu ładowania na zewnątrz.

Jazda na eBike'u

- Nie używaj eBike'a przed dokładnym przeczytaniem niniejszej instrukcji i dokładnym poznanie swojego eBike'a.
- Ten eBike jest przeznaczony dla rowerzystów w wieku 16-45 lat. Osoby w wieku poniżej 16 lat mają surowy zakaz jazdy na tym eBike'u.
- Prosimy o założenie kasku.
- Nie pożyczaj swojego eBike'a osobom, które nie wiedzą, jak go używać, aby uniknąć szkód.
- Podczas regulacji rury sterowej i rury podsiodłowej nie należy odsłaniać minimalnych znaczników włożenia.
- Przed jazdą należy sprawdzić ciśnienie w oponach. Zaleca się utrzymywać je na poziomie 35-45 PSI.
- Przed jazdą upewnij się, że zasilanie, światła, uchwyty, hamulce, kola, odbłaski i inne są w dobrym stanie.
- Przed przevożeniem osób lub przedmiotów na swoim eBike'u, zapoznaj się z lokalnymi przepisami i regulacjami, a następnie przestrzegaj ich.
- Nie przekraczaj nośności 120 kg (lub 264,60 lbs.).
- Nosić kask i przestrzegać zasad ruchu drogowego.
- Przestrzegaj lokalnych zasad ruchu drogowego, aby trzymać się prawej lub lewej strony.
- Nie należy jeździć po pasach dla zmotoryzowanych ani w tłumie pieszych.

UWAGA

- Zaleca się, aby nie przekraczać 15 km/h (lub 9.32 mph) podczas jazdy na każdym niezmotoryzowanym pasie, zjeździe lub utwardzonej drodze.
- Zmniejszać prędkość w deszczu lub śniegu, ponieważ zwiększa się wymagana droga hamowania.
- Wskazane jest, aby nie jeździć w czasie burzy lub jakiegokolwiek ekstremalnej pogody.
- Unikać uderzenia w silnik.
- Utrzymywać łożyska w stanie nasmarowanym .
- Nie parkuj swojego eBike'a w żadnym holu, przejściu, schodach ewakuacyjnych ani przy wejściu/wyjściu awaryjnym.
- Nie należy ładować ani parkować roweru eBike wewnątrz budynków mieszkalnych. Podczas ładowania trzymaj się z dala od materiałów łatwopalnych. Ładowanie nie powinno
- Użytkownicy powinni ściśle przestrzegać przepisów ruchu drogowego podczas jazdy rowerem. Jeśli istnieją specjalne lokalne przepisy i użytkownicy powinni stosować się do nich odpowiednio.

Konserwacja

- Przednie i tylne koła powinny być wyrównane do środka przedniego widelca i ramy.
- Zaparkować z dala od bezpośredniego nasłonecznienia i deszczu.
- Nie należy pukać rowerem eBike. Przetrzyj wilgotną szmatką, aby wyczyścić.
- Często sprawdzać silnik i hamulce. Nie należy oliwić układu hamulcowego.
- Regularnie sprawdzać wszystkie śruby i utrzymywać je w stanie zamocowanym.
- Zalecany moment obrotowy: śruba kierownicy 60-80 kgf.cm (lub 52.08-69.44 lbf.in), śruba wspornika kierownicy 175-200 kgf.cm (lub 151.90-173.60 lbf.in), śruba siodelka 175-250 kgf.cm (lub 151.90-217.00 lbf.in), oraz śruba koła 320-450 kgf.cm (lub 277.70-390.60 lbf.in).
- Regularnie sprawdzać napięcie łańcucha, które można regulować za pomocą regulatora łańcucha.
- Często sprawdzaj opony pod kątem zarysowań, pęknięć lub nadmiernego zużycia. Dętka i wentyl powinny być ustawione prostopadle do piasty koła. Przebita, uszkodzona lub nadmiernie zużyta dętka i opona muszą być natychmiast wymienione. Prosimy o kontakt z profesjonalistami
- Zabrania się modyfikowania kluczowych części konstrukcyjnych, w tym ramy, przedniego widelca i rury sterowej oraz wszelkich części elektrycznych. W przypadku uszkodzenia należy wymienić na identyczne części z naszej fabryki. W przeciwnym razie gwarancja zostaje unieważniona, a właściciel ponosi wyłączną odpowiedzialność za wszelkie konsekwencje.

Oświadczenie

- Nasza firma zastrzega sobie prawo do zmiany i ostatecznej interpretacji modelu produktu, specyfikacji i innych informacji.
- Funkcje konkretnego modelu, o których mowa w niniejszej instrukcji, dotyczą tylko tego konkretnego modelu.
- Model produktu, specyfikacja i inne informacje zawarte w tym podręczniku mogą ulec dowolnej modyfikacji lub zmianie bez konieczności uzyskania zezwolenia.
- Bez uprzedniej pisemnej zgody firmy, treść podręcznika nie może być kopiowana, modyfikowana, przedrukowywana, rozpowszechniana lub publikowana w jakiegokolwiek formie.
- Przed użyciem produktu należy dokładnie przeczytać niniejszą instrukcję i obsługiwać go zgodnie z nią. W przeciwnym razie firma nie ponosi odpowiedzialności za jakiegokolwiek szkody osobowe lub majątkowe, w tym uszkodzenia produktu, spowodowane niewłaściwym użyciem lub nadużyciem.

KUKirin V3

MANUALE OPERATIVO

IT



www.kukirin.net

PARTI E COMPONENTI

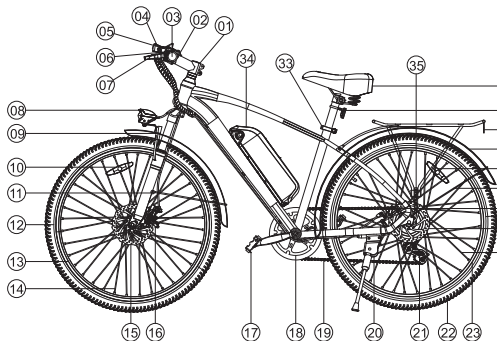

- | | |
|---|--|
| 1. Tubo del manubrio | 19. Catena |
| 2. Cambio elettrico | 20. Cavalletto |
| 3. Copertura dell'impugnatura | 21. Deragliatore |
| 4. Meccanico Shifter | 22. Pneumatico posteriore |
| 5. Visualizza | 23. Wheel Capanna |
| 6. Riflettore anteriore | 24. Spoke |
| 7. Leva del freno | 25. Rotore del freno a disco
posteriore |
| 8. Luce anteriore | 26. Pinza freno a disco |
| 9. Forcella anteriore | 27. Parafango posteriore |
| 10. Riflettore ruota anteriore | 28. Riflettore ruota posteriore |
| 11. Parafango anteriore | 29. Parafango posteriore |
| 12. Tire | 30. Portapacchi posteriore |
| 13. Mozzo ruota | 31. Riflettore posteriore |
| 14. Spoke | 32. Sella |
| 15. Rotore del freno a disco
anteriore | 33. Tubo sella |
| 16. Pinza freno a disco | 34. Batteria |
| 17. Pedale | 35. Leva di protezione del
cambio |
| 18. Ruota a catena | |

Nota: con l'aggiornamento delle nostre eBike, quella che possedete potrebbe essere leggermente diversa da quella mostrata qui sopra, ma l'uso che ne farete sarà lo stesso.

Nel pacchetto

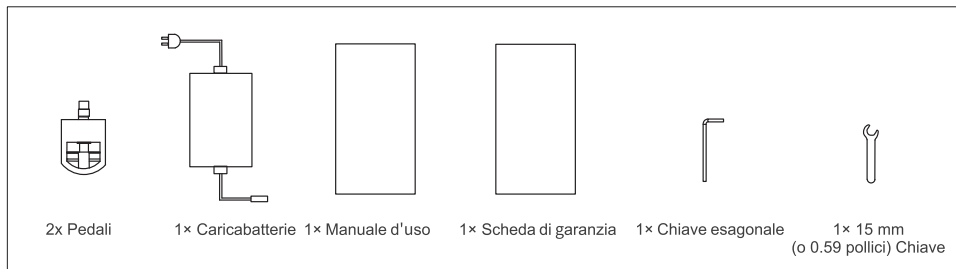

Rimozione e installazione della batteria

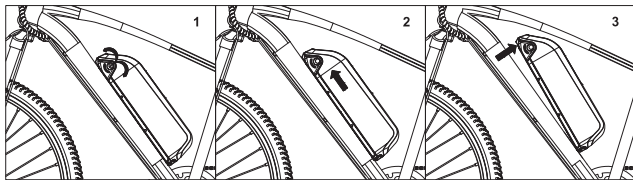

1. Turn the key in the clockwise direction to lock the battery. Turn the key in the counter-clockwise direction to open the battery lock.
2. Gently lift the battery upwards to remove it from the frame.
3. Remove the battery.

Installazione dei pedali

Avvitare il pedale destro in senso orario e quello sinistro in senso antiorario.

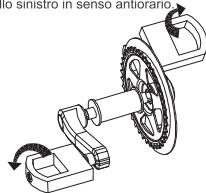

RAGGIUNGE AVVIATO RE

1. Montaggio: Aprire la scatola e rimuovere l'imballaggio. Raddrizzare il riser e fissare il fermo. Regolare il tubo sella all'altezza desiderata e bloccare lo sgancio rapido. Rilasciare lo sgancio rapido del manubrio, allineare il manubrio e bloccarlo in posizione. Tirare delicatamente le leve dei freni per un paio di volte finché i cavi dei freni non sono ben posizionati. Accendere la bicicletta e pedalare (indossando il casco, per le eBike).

2. Ricarica: Collegare la presa DC della caricabatterie originale all'alloggiamento di ricarica dell'eBike e la spina AC alla rete elettrica. La spia del caricabatterie passa da rossa a verde quando la ricarica è completa. (Non caricare l'eBike in ambienti chiusi. Per la ricarica all'aperto, evitare la pioggia e il sole forte e diretto sul caricatore).

3. Accensione e spegnimento: Individuare il pulsante di accensione sull'impugnatura sinistra. Tenendolo premuto per tre secondi, si accende anche il display. La e-bike si spegnerà automaticamente dopo 10 minuti.

4. Display: Individuare il display sulla maniglia sinistra. Mostra il livello della batteria, la velocità, la modalità (velocità del motore), il chilometraggio e le luci.

5. Cambio di modalità (velocità del motore): Individuare i pulsanti contrassegnati con "+" e "-" sotto il display sull'impugnatura sinistra. Premerli per cambiare la velocità del motore. Le modalità 1/2/3 corrispondono alla velocità massima del motore di 15 km/h (o 9.32 mph), 25 km/h (o 15.53 mph) e 40 km/h (o 24.85 mph).

6. Faro: Individuare l'interruttore della luce sotto il display sull'impugnatura destra. Quando è acceso, tenerlo premuto per tre secondi per accendere e spegnere il faro.

7. Controllo della velocità di crociera: durante la guida, quando si raggiunge la velocità desiderata e la si mantiene, mantenere il cambio nella stessa posizione per otto secondi per avviare la velocità di crociera. Durante la crociera è possibile rilasciare il cambio. Per interrompere la velocità di crociera, girare di nuovo il cambio per accelerare o tirare il pedale del freno.
leve dei freni.

8. Modalità camminata: Individuare il pulsante contrassegnato con "-" sotto il display sull'impugnatura sinistra. Tenetelo premuto per attivare la modalità di marcia che mantiene una velocità di 6 km/h. Per disattivare la modalità di marcia, premete nuovamente il pulsante o tirate le leve dei freni.

9. Modalità di guida:

a. Modalità Sport: L'alimentazione è disattivata e non c'è uscita del motore. Pedalare e fare esercizio.

b.Modalità acceleratore: Quando l'alimentazione è attiva, girare l'acceleratore per accelerare e iniziare la corsa senza pedalare.
C.Modalità di assistenza alla pedalata: Quando l'alimentazione è attiva e si pedala, il motore fornisce anche l'energia per una pedalata più facile ed energica una corsa efficiente.

10.Freni a taglio di potenza: Quando si tirano le leve dei freni, il controller interrompe l'uscita del motore. I freni a disco meccanici sono anche Finché le leve dei freni non sono completamente rilasciate, la modalità Pedal Assist o Throttle rimane disattivata.

11.Rimozione e installazione della batteria: La batteria è rimovibile. Aprire il blocco della batteria e spingere la batteria lungo il tubo verso l'alto. Scollegare la batteria dal controller ed estrarla. Per installare la batteria, farla scorrere nel tubo, collegarla al controller sottostante e bloccarla (per la sostituzione della batteria in caso di danni, contattare il nostro servizio clienti ufficiale).

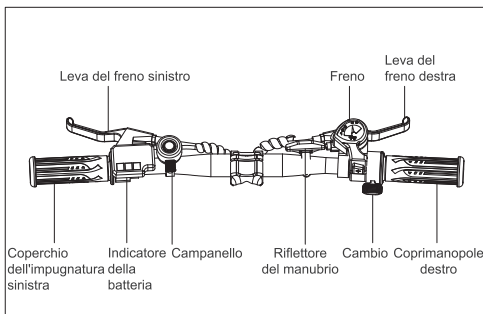
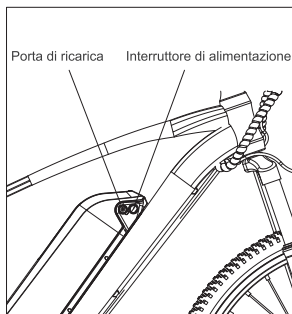

INSTALLAZIONE DELLA RUOTA ANTERIORE

Installazione della ruota anteriore

1.Principio meccanico di base con il mozzo e i dadi di ancoraggio

Girare i dadi di ancoraggio in senso orario per aumentare il serraggio e in senso antiorario per diminuirlo.

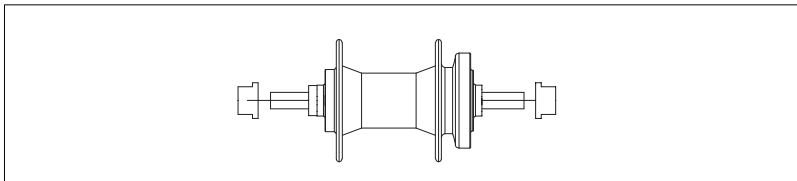

II.Come installare

1.Ruotare manualmente i dadi di ancoraggio in senso antiorario per allentare lo spazio e inserire la ruota anteriore fino in fondo nei forcellini della forcella anteriore.

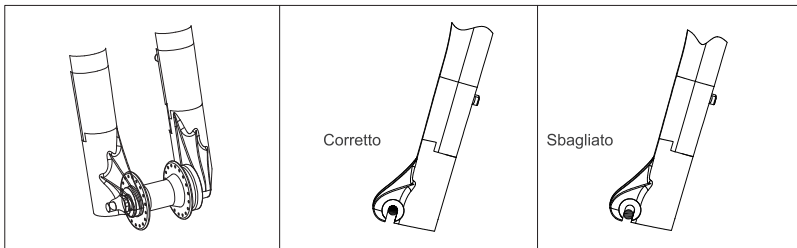

2. Ruotare manualmente i dadi di ancoraggio in senso orario per fissarli. Assicurarsi che la ruota anteriore si trovi al centro della forcella anteriore e che il rotore del freno a disco sia parallelo alla pinza del freno a disco verso l'estremità della forcella anteriore con uno spazio intermedio. Mantenere un po' di spazio su entrambi i lati e serrare in posizione con una chiave come indicato di seguito.

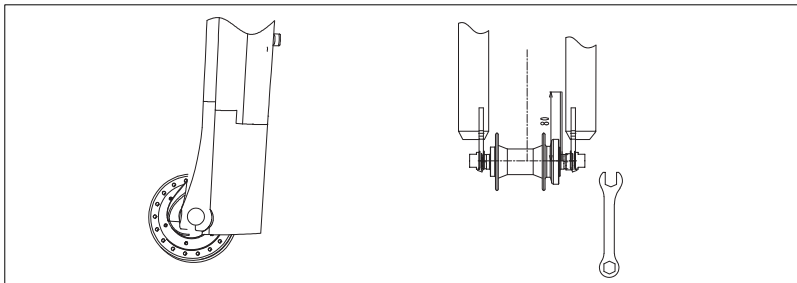

INGRANAGGI

Alcune eBike KuKirin sono dotate di cambio, che consiste in:

- Gruppo di pignoni posteriore, chiamato ruota libera o pacco pignoni
- Deragliatore posteriore
- Cambiatore
- Cavo di controllo
- Pignone anteriore, detto "incatenamento"
- Catena di trasmissione

Il meccanismo a ingranaggi si differenzia per il design ergonomico, le prestazioni e il prezzo.

Il downshift è un passaggio a una marcia più bassa o più lenta, che rende più facile la pedalata, mentre l'upshift è un passaggio a una marcia più alta o più veloce, che rende più difficile la pedalata. In pratica, si può salire di marcia per andare più veloci e si può scendere di marcia per andare in salita.

Il cambio è possibile solo quando si pedala in avanti, cioè quando la catena di trasmissione si muove in avanti ed è sottoposta a una certa tensione.

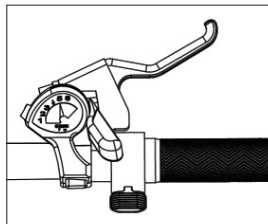

ATTENZIONE

Non cambiate mai marcia quando pedalate all'indietro. Inoltre, non pedalare all'indietro dopo una cambiata. Entrambe le azioni possono inceppare la catena e causare gravi danni all'eBike.

SISTEMA DI DERAGLIATORI

Il sistema di deragliatori comprende i deragliatori anteriori e posteriori, le leve del cambio e i cavi di comando del deragliatore. Per una cambiata fluida, tutti i componenti devono funzionare correttamente.

Sebbene i deragliatori anteriori e posteriori siano regolati inizialmente in fabbrica, è necessario controllarli prima di ogni corsa.





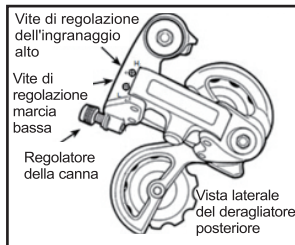
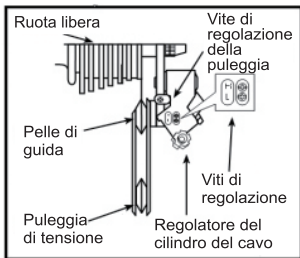

Per iniziare, ruotate il cambio sul numero più grande indicato e il cavo dovrà allentare il bullone di ancoraggio sul deragliatore posteriore, posizionando la catena sul pignone più piccolo.

Regolare la vite di fine corsa in modo che la puleggia di guida e il pignone più piccolo siano allineati verticalmente. Serrare nuovamente il cavo, estrarre l'eventuale allentamento e serrare saldamente il bullone di ancoraggio. Passare alle marce, assicurandosi che ogni marcia sia raggiunta in modo silenzioso e rapido.

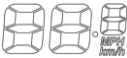

Se necessario, utilizzare il regolatore del barilotto per regolare la tensione del cavo ruotandolo nella direzione in cui si desidera che la catena vada. Ad esempio, ruotando in senso orario si allenta la tensione del cavo e si allontana la catena dalla ruota, mentre ruotando in senso antiorario si stringe la tensione del cavo e si dirige la catena verso la ruota.



Display

<p>Campione di visualizzazione</p>		
Articolo	Immagine	Descrizione
<p>Faro</p>		<p>L'icona si accende quando i fari sono accesi e si spegne quando i fari sono spenti.</p>
<p>Chilometraggio e tensione attuali</p>		<p>Chilometraggio di una singola corsa, chilometraggio totale e la tensione della batteria.</p>
<p>Velocità attuale</p>		<p>Velocità attuale</p>
<p>Livello attuale della batteria</p>		<p>Livello attuale della batteria.</p>
<p>Modalità attuale</p>		<p>Modalità di guida attuale.</p>
<p>Fallimenti</p>		<p>Da sinistra a destra: guasto del controller Freni a disattivazione elettrica, guasto all'acceleratore, guasto del motore e protezione da sottotensione</p>

Pulsanti

Articolo	Icona	Descrizione
Potenza		Tenere premuto per tre secondi per accendere o spegnere l'eBike.
+		Premere per ingranare la marcia e tenere premuto per accendere e spegnere i fari.
-		Premere per scalare la marcia e tenere premuto per attivare la modalità di marcia,

Impostazione del display

Tenere premuti contemporaneamente i pulsanti "+" e "-" per aprire il menu di impostazione.

P01 è per la luminosità del display, che aumenta dal livello 1 al livello 3. P02 è per l'unità di misura del chilometraggio, con O per km e 1 per miglio.

P16 serve a cancellare il chilometraggio. Tenere premuto il pulsante "+" per cinque secondi per azzerare il chilometraggio e l'eBike si riavvierà.

Premere il pulsante di accensione per salvare un'impostazione e passare alla successiva. Per uscire dal menu delle impostazioni, tenere premuti contemporaneamente i pulsanti "+" e "-". L'impostazione si disattiva dopo dieci secondi di inattività.

SPECIFICA

Costruire	Modello	V3
	Materia del corpo	Telaio in lega di alluminio
	Dimensione espansa	1870*580*1110 mm (o 70.28*23.62*40.94 pollici)
	Dimensioni dell'imballaggio	Dimensioni interne 1480*250*860 mm (o 58.27*9.84*33.86 pollici) Dimensioni esterne 1495*260*880 mm (o 58.86*10.24*34.65 pollici)
	Interasse	1110 mm (o 43.70 pollici)
	Altezza da terra dei pedali	130 mm (o 5.12 pollici)
	Mozzo ruota	27.5 pollici
	Colore della carrozzeria	Nero
Prestazioni	Waga	24.9kg(lub54.90 lbs.)
	Zaladuj	120 kg(lub 264.55 lbs.)
	Średnia prędkość	25 km/h(lub 15.53 mph)

Prestazioni	Velocità massima di progetto	40 km/h (24.85 mph)
	Consumo di energia per cento chilometri	0,9 km/h
	Gamma in modalità acceleratore	60±3 km (o 37.28±1.86 mi)
	Autonomia in modalità di assistenza alla pedalata	80±5 km (o 49.71±3.11 mi)
	Capacità di salita	15 gradi
	Temperatura di esercizio	-10~5 gradi Celsius (o 14-113 gradi Fahrenheit)
	Grado di protezione IP	IP54
Nucleo	Modello	V3
	Tipo di batteria	18650 agli ioni di litio
	Capacità della batteria	15Ah
	Tensione nominale della batteria	36V
	Tensione di carica	DC42V
	Tensione di ingresso del caricabatterie	AC100-220V
	Tempo di ricarica	7-8 ore
	Potenza nominale del motore	350W
	Velocità nominale del motore	290±10r/min
	Tensione nominale del motore	36V
Valore di sottotensione del regolatore	31V	
	Controllore oltre il valore attuale	15A
Caratteristiche	Faro	Sì
	Portapacchi posteriore	Sì
	Modalità a piedi	Sì
	Sensore di velocità	Sensore di velocità
	Altezza del sedile regolabile	Sì
	Frenata	Freni a disco anteriori e posteriori
	Adesivi personalizzati	Opzionale

Nota: la velocità massima può variare a seconda del livello della batteria, del carico, della pressione dei pneumatici, del terreno, dello stato di lubrificazione della catena e dei cuscinetti ecc.

L'autonomia è determinata in base a test condotti a una temperatura ambiente di 25°C (o 77°F), a una velocità compresa tra 15 e 20 km/h (o tra 9.32 e 12.43 mph), su un terreno liscio e solido, con un carico di 75 kg (o 165.35 libbre) e in un periodo ininterrotto dal livello pieno a quello zero della batteria. L'autonomia può variare a seconda del comportamento di guida, della temperatura ambiente, del carico, della pressione degli pneumatici, del terreno, ecc.

SCHEMA DEL CIRCUITO

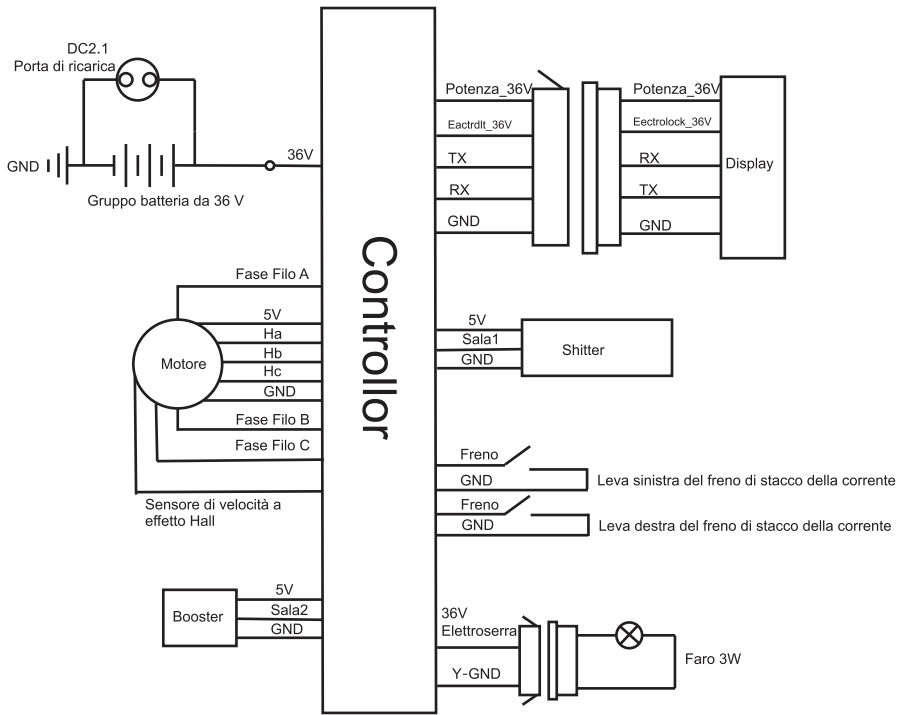

ATTENZIONE

Batteria e ricarica

- Non danneggiare, smontare o cortocircuitare la batteria. Evitare l'ingresso di acqua, altri liquidi o altri corpi estranei all'interno della batteria per evitare cortocircuiti.
- Le istruzioni contenute in questo manuale devono essere seguite quando si carica la batteria, altrimenti il proprietario si assumerà la responsabilità esclusiva per qualsiasi conseguenza.
- Caricare la batteria solo a una temperatura compresa tra 0° e 45° e scaricarla a una temperatura compresa tra 20° e 60°. La corrente di carica non deve superare i 2A. Caricare solo in un'area ben ventilata, al riparo dal sole e calore.
- Per caricare la batteria, utilizzare il caricatore originale contenuto nella confezione. Collegare il caricatore e la batteria prima di collegare il caricatore alla rete elettrica. Non caricare la batteria per più di 6 ore ogni volta.
- Durante la carica, se l'indicatore di carica appare anormale, se si sprigiona un odore o se il caricabatterie si surriscalda, interrompere immediatamente la carica. Sottoporre a manutenzione o sostituire il caricabatterie.
- Per interrompere la carica, staccare la spina dalla rete elettrica prima di scollegare il caricabatterie e la batteria.
- Quando l'indicatore di carica diventa verde, interrompere la carica.
- Non lasciare il caricabatterie collegato a una fonte di alimentazione CA quando non è in carica.
- Quando non viene utilizzata, conservare la batteria in un luogo asciutto (umidità relativa del 65±20%) e fresco (temperatura di 10-35°C, o 50-95°F). Non immergere la batteria in liquidi acidi o alcalini. Assicurarsi di caricare la batteria per due ore ogni mese.
- Prima di utilizzare il caricabatterie per caricare una batteria diversa, prendere nota del tipo di batteria e della tensione a cui il caricabatterie può essere applicato.
- Si consiglia di non trasportare la caricabatterie con l'eBike. In caso di necessità, riporre la stazione di ricarica in una cassetta degli attrezzi con trattamento antiurto. - Non smontare la stazione di ricarica e non sostituire autonomamente le parti e i componenti della stazione di ricarica.
- La batteria di scarto è classificata come pericolosa. Non smontare la batteria esausta da soli. La batteria deve essere raccolta e riciclata correttamente.
- La batteria al litio in dotazione può essere ricaricata per un minimo di 800 volte, con una durata tipica che supera le 1000 volte con un uso regolare. La ricarica della batteria al litio in ambienti chiusi può comportare un potenziale rischio di pericolo. Pertanto, si consiglia vivamente di eseguire il processo di ricarica all'aperto.

In sella all'eBike

- Non utilizzare l'eBike prima di aver letto attentamente il presente manuale e di aver conosciuto a fondo l'eBike.
- Questa eBike è progettata per ciclisti di età compresa tra i 16 e i 45 anni.
- Indossare il casco.
- Non prestare l'eBike a persone che non sanno come usarla, per evitare danni.
- Durante la regolazione del tubo di sterzo e del tubo sella, non esporre i segni di inserimento minimo.
- Prima di partire, controllare la pressione degli pneumatici. Si consiglia di mantenere una pressione di 35-45 PSI.
- Prima di salire in sella, assicurarsi che l'alimentazione, le luci, le maniglie, i freni, le ruote, i riflettori e altro siano in buone condizioni.
- Prima di trasportare persone o oggetti sull'eBike, conoscere le leggi e le normative locali e rispettarle.
- Non superare la capacità di carico di 120 kg (o 264.60 libbre).
- Indossare il casco e rispettare le regole del traffico.
- Rispettare le regole del traffico locale per mantenere la destra o la sinistra.
- Non percorrere nessuna corsia motorizzata o in mezzo alla folla dei pedoni.

ATTENZIONE

- Si consiglia di non superare i 15 km/h (o 9.32 mph) quando si percorre una corsia non motorizzata, una discesa o una strada asfaltata.
- Rallentare in caso di pioggia o neve, poiché lo spazio di frenata richiesto aumenta.
- È consigliabile non guidare in caso di temporali o di condizioni meteorologiche estreme.
- Evitare l'impatto con il motore.
- Mantenere i cuscinetti lubrificati.
- Non parcheggiare l'eBike in nessun atrio, passaggio, scala di evacuazione o ingresso/uscita di emergenza.
- Non caricare o parcheggiare l'eBike all'interno di edifici residenziali. Durante la ricarica, tenere lontano da materiali infiammabili. La ricarica non deve
- Durante l'uso della bicicletta, gli utenti devono attenersi scrupolosamente alle leggi e ai regolamenti sul traffico. Se esistono leggi e regolamenti locali speciali gli utenti sono tenuti a rispettarli di conseguenza.

Manutenzione

- Le ruote anteriori e posteriori devono essere allineate al centro della forcella anteriore e del telaio.
- Parcheggiare lontano dalla luce diretta del sole e dalla pioggia.
- Non sciacquare l'eBike. Pulire con un panno umido.
- Controllare frequentemente il motore e i freni. Non oliate l'impianto frenante.
- Controllare regolarmente tutte le viti e mantenerle fissate.
- Specifiche di coppia consigliate: vite del manubrio 60-80 kgf.cm (o 52.08-69.44 lbf.in), vite del canotto di sterzo 175-200 kgf.cm (o 151.90-173.60 lbf.in), vite della sella 175-250 kgf.cm (o 151.90-217.00 lbf.in) e vite della ruota 320-450 kgf.cm (o 277.70-390.60 lbf.in).
- Controllare regolarmente la tensione della catena, che può essere regolata tramite il regolatore della catena.
- Controllare frequentemente che i pneumatici non presentino graffi, crepe o usura eccessiva. La camera d'aria e la valvola devono essere perpendicolari al mozzo della ruota. La camera d'aria e il pneumatico forati, danneggiati o eccessivamente usurati devono essere sostituiti immediatamente.
- È vietato modificare le parti strutturali fondamentali, tra cui il telaio, la forcella anteriore e il tubo di sterzo, e qualsiasi parte elettrica. Se danneggiati, sostituirli con pezzi identici provenienti dalla nostra fabbrica. In caso contrario, la garanzia sarà annullata e il proprietario si assumerà la responsabilità esclusiva di qualsiasi conseguenza.

Dichiarazione di non responsabilità

- La nostra azienda si riserva il diritto di modificare e interpretare in modo definitivo il modello, le specifiche e le altre informazioni del prodotto.
- Le funzioni del modello specifico a cui si fa riferimento in questo manuale si applicano solo a questo modello specifico.
- Il modello del prodotto, le specifiche e le altre informazioni contenute nel presente manuale sono soggette a modifiche o cambiamenti senza preavviso.
- Senza la preventiva autorizzazione scritta dell'azienda, i contenuti del manuale non possono essere copiati, modificati, ristampati, diffusi, né utilizzati per scopi di lucro o pubblicati in qualsiasi forma.
- Prima di utilizzare il prodotto, leggere attentamente il presente manuale e utilizzarlo in modo conforme. In caso contrario, l'azienda non sarà responsabile di eventuali danni a persone o cose, compresi i danni al prodotto, causati da uso improprio o abuso.

KUKiRin V3

MANUAL DE INSTRUCCIONES

ES



www.kukirin.net

PIEZAS Y COMPONENTES

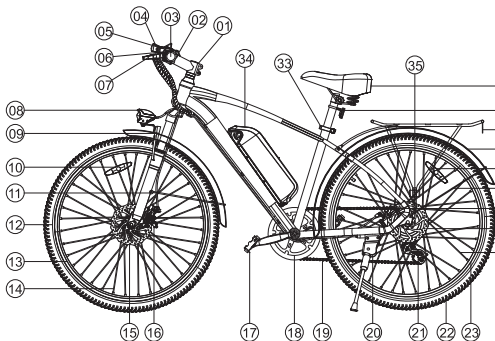

- | | |
|--------------------------------------|-------------------------------------|
| 1. Tubo del manillar | 18.Chain |
| 2.Cambio eléctrico | 19.Cadena |
| 3.Cubierta de agarre | 20.Soporte |
| 4.Cambio mecánico | 21.Desviador |
| 5.Mostrador | 22.Neumático trasero |
| 6.Reflector delantero | 23.Wheel Hut |
| 7.Palanca de freno | 24.Spoke |
| 8.Luz delantera | 25.Rotor de freno de disco trasero |
| 9.Horquilla delantera | 26.Pinza de freno de disco |
| 10.Reflector de rueda delantera | 27.Guardabarros trasero |
| 11.Soporte guardabarros delantero | 28.Reflector de rueda trasera |
| 12.Tire | 29.Guardabarros trasero |
| 13.Cubo de rueda | 30.Cremallera trasera |
| 14.Spoke | 31.Reflector trasero |
| 15.Rotor de freno de disco delantero | 32.Silla de montar |
| 16.Pinza de freno de disco | 33.Tubo de asiento |
| 17.Pedal | 34.Batería |
| | 35.Palanca de protección del cambio |

Nota: A medida que actualizamos nuestras eBikes, la que usted posee puede ser ligeramente diferente de la que se muestra arriba, pero la forma de utilizarla será la misma.

En el paquete



2x Pedales

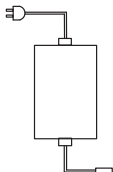

1x Cargador



1x Manual del usuario



1x Tarjeta de garantía



1x Llave hexagonal



1x 15 mm
(o 0.59 pulgadas)Llave

Extracción e instalación de la batería

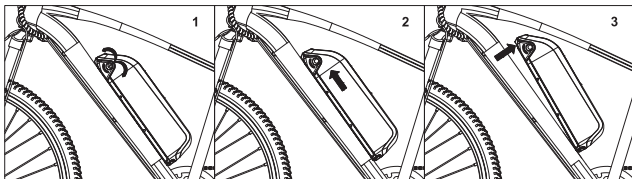

1. Gire la llave en el sentido de las agujas del reloj para bloquear la batería. Gire la llave en sentido antihorario para abrir el bloqueo de la batería.
2. Levante suavemente la batería hacia arriba para extraerla del tubo.
3. Extraiga la batería.

Instalación de los pedales

Atornille el pedal derecho en el sentido de las agujas del reloj y el izquierdo en sentido contrario.

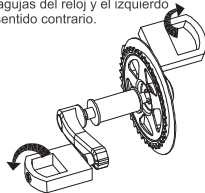

ENCONTRA ENCONTRA R

1. Montaje: Abra la caja y retire el embalaje. Enderece el tubo vertical y fije el cierre. Ajuste el tubo del sillín a la altura deseada y bloquee el cierre rápido. Suelte el cierre rápido del manillar, alinee el manillar y bloquéelo en su sitio. Tire suavemente de las manetas de freno un par de veces hasta que los cables de freno estén bien colocados.
2. Carga: Conecte la clavija de CC del cargador original a la ranura de carga de su eBike, y el enchufe de CA a la red eléctrica. La luz del cargador cambia de rojo a verde cuando la carga se ha completado. (Por favor, no cargue su eBike en interiores. Para la carga en exteriores, evite la lluvia y el sol directo sobre el cargador).
3. Encendido y apagado: Localice el botón de encendido en el mango izquierdo. Manténgalo pulsado durante tres segundos para encenderla y la pantalla se encenderá también. E-bike se apagará automáticamente después de 10 minutos.
4. Pantalla: Localice la pantalla en la empuñadura izquierda. Muestra el nivel de batería, la velocidad, el modo (velocidad del motor), el kilometraje y las luces.
5. Cambio de modo (velocidad del motor): El modo 1/2/3 corresponde a la velocidad máxima del motor de 15 km/h (o 9,32 mph), 25 km/h (o 15,53 mph) y 40 km/h (o 24,85mph).
6. Luz delantera: Localice el interruptor de la luz debajo de la pantalla en la empuñadura derecha. Cuando esté encendido, manténgalo pulsado durante tres segundos para encender y apagar el faro.
7. Control de crucero: Al conducir, cuando alcance la velocidad deseada y la mantenga, mantenga la palanca de cambios en la misma posición durante ocho segundos para iniciar el crucero. Durante el crucero, puede soltar la palanca de cambios. Para detener la velocidad de crucero, vuelva a girar la palanca de cambios para acelerar o tire de la palanca de cambios.
8. Modo Caminar: Localice el botón marcado con "-" debajo de la pantalla en la empuñadura izquierda. Púlselo y manténgalo pulsado para activar el Modo Caminar, que mantiene una velocidad de conducción de 6 km/h. Para desactivar el Modo Caminar, vuelva a pulsar el botón o tire de las palancas de freno.
9. Modos de conducción:
 - a. Modo deportivo: La alimentación está desconectada y no hay salida de motor. Pedalea y haz ejercicio.
 - b. Modo acelerador: Cuando la potencia está activada, gire el acelerador para acelerar e iniciar la marcha sin pedalear.
 - c. Modo de asistencia al pedaleo: Cuando la potencia está activada y mientras pedaleas, el motor también proporciona potencia para un pedaleo más fácil y con más energía paseo eficiente.

10.Frenos de corte de potencia: Al tirar de las palancas de freno, el controlador corta la salida del motor. Los frenos de disco mecánicos también Mientras las palancas de freno no se suelten por completo, el modo de asistencia al pedaleo o el modo de aceleración permanecen desactivados.

11.Extracción e instalación de la batería: Esta batería es extraíble. Abra el cierre de la batería, y empuje la batería a lo largo del tubo hacia arriba. Desconecte la batería del controlador, y tire de la batería hacia fuera. Para instalar la batería, deslice la batería en el tubo de la batería, conecte la batería con el controlador por debajo, y cierre.(Para la sustitución de la batería en caso de daño, por favor póngase en contacto con nuestro servicio oficial de atención al cliente).

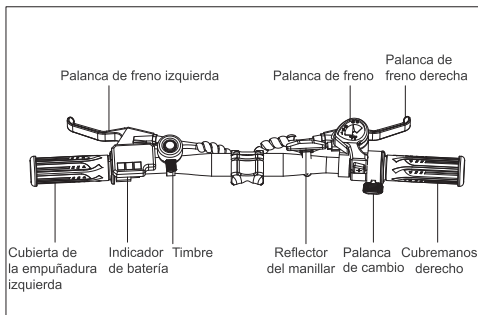
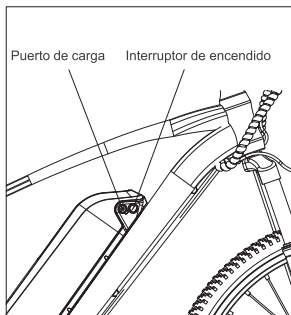

MONTAJE DE LA RUEDA DELANTERA

Instalación de la rueda delantera

1.Principio mecánico básico con el cubo y las tuercas de anclaje

Gire las tuercas de anclaje en sentido horario para aumentar la sujeción y en sentido antihorario para disminuirla.

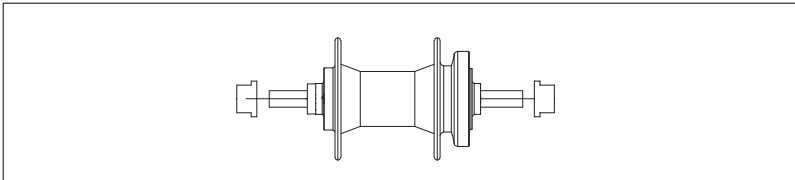

II.Cómo instalar

1.Gire manualmente las tuercas de anclaje en sentido antihorario para aflojarlas y dejar espacio, e introduzca la rueda delantera hasta el fondo en las punteras de la horquilla delantera.

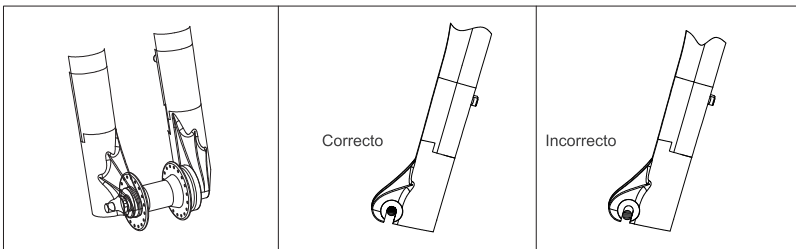

2. Gire manualmente las tuercas de anclaje en el sentido de las agujas del reloj para apretarlas. Asegúrese de que la rueda delantera está situada en el mismo centro de la horquilla delantera, y que el rotor del freno de disco está paralelo a la pinza del freno de disco hacia el extremo de la horquilla delantera con espacio entre ambos. Mantenga algo de espacio a ambos lados y aprételo en su sitio con una llave como se indica a continuación.

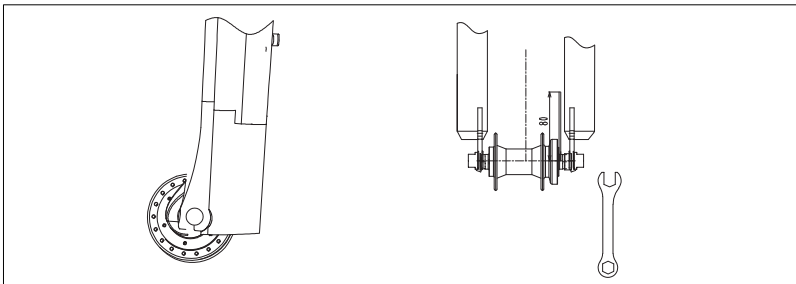

ENGRANAJES

Algunas eBikes KuKírin vienen con engranajes, que consiste en:

- Piñón trasero, llamado rueda libre o piñón
- Cambio trasero
- Cambiador
- Cable de control
- Piñón delantero, llamado encadenamiento
- Cadena de transmisión

El mecanismo de engranaje difiere en diseño ergonómico, prestaciones y precio.

Un cambio descendente es un cambio a una marcha inferior o más lenta, lo que facilita el pedaleo, mientras que un cambio ascendente es un cambio a una marcha superior o más rápida, lo que dificulta el pedaleo. En la práctica, puedes cambiar a una marcha superior para ir más rápido y a una marcha inferior para ir cuesta arriba.

Un cambio sólo es posible cuando pedaleas hacia delante, es decir, cuando la cadena de transmisión avanza y está sometida a cierta tensión.

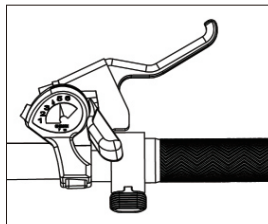

PRECAUCIÓN

Nunca cambie de marcha cuando pedalee hacia atrás. Tampoco pedalee hacia atrás después de cambiar de marcha. Cualquiera de las dos acciones puede atascar la cadena y causar graves daños a su eBike.

SISTEMA DE CAMBIO

El sistema de desviador incluye los desviadores delantero y trasero, las palancas de cambio y los cables de control del desviador. Para que el cambio sea suave, todos los componentes deben funcionar correctamente.

Aunque los desviadores delantero y trasero vienen ajustados de fábrica, debe inspeccionarlos antes de cada uso.





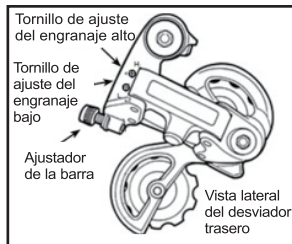
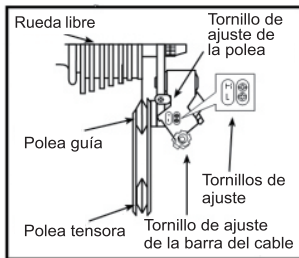

Para empezar, gire el cambio hasta el número mayor indicado y el cable aflojará el perno de anclaje del cambio trasero, colocando la cadena en el piñón más pequeño.

Ajuste el tornillo de límite superior de forma que la polea guía y el piñón más pequeño queden alineados verticalmente. Vuelva a apretar el cable, retire la holgura y vuelva a apretar firmemente el tornillo de anclaje. Cambie de marcha, asegurándose de que cada marcha se realiza de forma silenciosa y rápida.

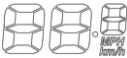

Si es necesario, utilice el ajustador de barrilete para afinar la tensión del cable girándolo en la dirección que desee que vaya la cadena. Por ejemplo, girando en el sentido de las agujas del reloj se afloja la tensión del cable y se aleja la cadena de la rueda, mientras que girando en sentido contrario a las agujas del reloj se aprieta la tensión del cable y se dirige la cadena hacia la rueda.



Mostrar

<p>Muestra</p>		
Artículo	Imagen	Descripción
<p>Faro</p>		<p>El icono se enciende cuando el faro está encendido y se apaga cuando el faro está apagado.</p>
<p>Kilometraje y tensión actuales</p>		<p>Kilometraje de un solo viaje, kilometraje total y el voltaje de la batería.</p>
<p>Velocidad actual</p>		<p>Velocidad actual</p>
<p>Nivel actual de la batería</p>		<p>Nivel actual de la batería.</p>
<p>Modo actual</p>		<p>Modo de conducción actual.</p>
<p>Fallas</p>		<p>De izquierda a derecha: Fallo del controlador frenos de corte de energía, fallo del acelerador fallo del motor y protección contra baja tensión</p>

Botones

Artículo	Icono	Descripción
Potencia		Mantenga pulsado durante tres segundos para encender o apagar la eBike
+		Pulsa para acelerar y mantén pulsado para encender y apagar el faro.
-		Pulse para reducir la marcha y mantenga pulsado para activar el modo de marcha,

Ajuste de la pantalla

Mantén pulsados los botones "+" y "-" al mismo tiempo para abrir el menú de ajustes.

P01 es para el brillo de la pantalla, que aumenta del nivel 1 al nivel 3. PO2 es para la unidad de kilometraje, con O para km y 1 para milla.

P16 es para borrar el kilometraje. Mantenga pulsada la tecla "+" durante cinco segundos para poner el kilometraje a cero y la eBike se reiniciará.

Pulsa el botón de encendido para guardar un ajuste y pasar al siguiente. Para salir del menú de ajustes, mantenga pulsados los botones "+" y "-" al mismo tiempo. El ajuste se desactiva tras diez segundos de inactividad.

ESPECIFICACIÓN

Construya	Modelo	V3
	Materia corporal	Bastidor de aleación de aluminio
	Tamaño ampliado	1870*580*1110 mm(o 70.28*23.62*40.94 pulgadas)
	Tamaño del embalaje	Tamaño interior 1480*250*860 mm(o 58.27*9.84*33.86 pulgadas) Tamaño exterior 1495*260*880 mm(o 58.86*10.24*34.65 pulgadas)
	Distancia entre ejes	1110 mm(o 43.70 pulgadas)
	Distancia al suelo del pedal	130 mm (o 5.12 pulgadas)
	Cubo de rueda	27.5 pulgadas
	Color de la carrocería	Negro
Rendimiento	Peso	24.9 kg (54.90 lbs.)
	Carga	120 kg(o 264.55 lbs.)
	Velocidad media	25 km/h(o 15.53 mph)

Rendimiento	Velocidad máxima de diseño	40 km/h(24.85 mph)
	Consumo por cada cien kilómetros	0.9 km/h
	Alcance en modo acelerador	60±3 km(o 37.28±1.86 mi)
	Autonomía en modo pedaleo asistido	80±5 km(o 49.71±3.11 mi)
	Capacidad de subida	15 grados
	Temperatura de funcionamiento	-10~5 grados Celsius(o 14~113 grados Fahrenheit)
	Grado de protección IP	IP54
Núcleo	Modelo	V3
	Tipo de batería	18650 iones de litio
	Capacidad de la batería	15Ah
	Tensión nominal de la batería	36V
	Tensión de carga	DC42V
	Tensión de entrada del cargador	AC100-220 V
	Tiempo de carga	7-8 horas
	Potencia nominal del motor	350W
	Velocidad nominal del motor	290±10r/min
	Tensión nominal del motor	36V
Valor de subtensión del regulador	31V	
Controlador por encima del valor actual	15A	
Características	Faro	Sí
	Cremallera trasera	Sí
	Modo a pie	Sí
	Sensor de velocidad	Sensor de velocidad
	Altura del asiento regulable	Sí
	Frenado	Frenos de disco delanteros y traseros
Adhesivos personalizados	Opcional	

Nota: La velocidad máxima puede variar en función del nivel de la batería, la carga, la presión de los neumáticos, el terreno y el estado de lubricación de la cadena y los cojinetes.

Las autonomías se determinan mediante pruebas a una temperatura ambiente de 25°C (o 77°F), a una velocidad de 15 a 20 km/h (o 9.32 a 12.43 mph), sobre terreno liso y firme, con una carga de 75 kg (o 165.35 lbs.), y dentro de un período ininterrumpido desde el nivel de batería lleno hasta cero. Las autonomías pueden variar en función del comportamiento de conducción, la temperatura ambiente, la carga, la presión de los neumáticos, el terreno, etc.

ESQUEMA DE LOS CIRCUITOS

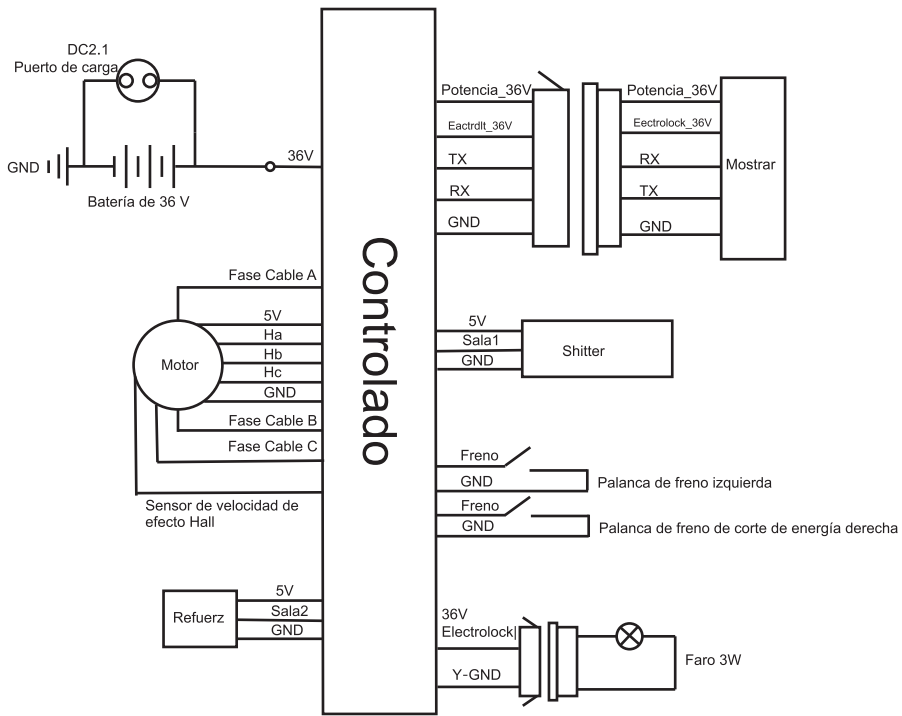

ATENCIÓN

Batería y carga

- No conecte el positivo al negativo ni viceversa.No dañe, desmonte ni cortocircuite la batería. Evite el agua, otros líquidos u otras materias extrañas en el interior de la batería para evitar cortocircuitos.
- Las instrucciones de este manual deben seguirse al cargar la batería, de lo contrario el propietario será el único responsable de cualquier daño que se produzca consecuencias.
- Cargue la batería sólo a una temperatura comprendida entre 0°C(o 32°F)y 45°C(o 113°F),y descárguela a una temperatura comprendida entre- 20°C(o-4°F)y 60°C(o 140°F). La corriente de carga no debe superar los 2 A. Cargue la batería sólo en un lugar bien ventilado y protegido del sol y calor.
- Utilice el cargador original del paquete para cargar la batería. Conecte el cargador y la batería antes de enchufar el cargador a la red eléctrica.No cargue la batería durante más de 6 horas cada vez.
- Al cargar, si el indicador de carga aparece anormal, se desprende un olor o el cargador se sobrecalienta, detenga la carga inmediatamente. Repare o sustituya el cargador.
- Para detener la carga, desenchufe de la red eléctrica antes de desconectar el cargador y la batería.
- Cuando el indicador de carga se ponga verde, detenga la carga.
- No deje el cargador conectado a ninguna fuente de alimentación de CA cuando no se esté cargando.
- Cuando no esté en uso, guarde la batería en un lugar seco (humedad relativa del 65±20%) y fresco (temperatura de 10-35°C,o 50-95°F).Manténgala alejada del fuego, el calor y las altas temperaturas. No ponga la batería en líquido ácido o alcalino. Asegúrese de cargar la batería durante dos horas al mes.
- Antes de utilizar el cargador para cargar una batería diferente, tenga en cuenta el tipo de batería y el voltaje al que se puede aplicar el cargador.
- Es aconsejable no transportar el cargador con su eBike. Si no tiene más remedio, coloque el cargador en una caja de herramientas con tratamiento amortiguador.
- No desmonte el cargador ni sustituya las piezas y componentes del mismo por su cuenta.
- La batería de desecho está clasificada como peligrosa. No desmonte la batería por su cuenta. Debe ser recogida y reciclada adecuadamente.
- La batería de litio suministrada puede recargarse un mínimo de 800 veces, con una vida útil típica superior a 1.000 veces con un uso regular. La carga de la batería de litio en interiores puede resultar peligrosa. Por lo tanto, se recomienda encarecidamente realizar el proceso de carga al aire libre.

Montar en eBike

- No utilice la eBike antes de leer detenidamente este manual y conocer a fondo su eBike.
- **Esta eBike está diseñada para ciclistas de entre 16 y 45 años.Cualquier persona menor de 16 años tiene terminantemente prohibido conducir esta eBike.**
- **Por favor, lleve casco.**
- No preste su eBike a nadie que no sepa utilizarla, para evitar daños.
- Al ajustar el tubo de dirección y el tubo de sillín, no exponga las marcas de inserción mínima.
- Antes de circular, compruebe la presión de los neumáticos. Es aconsejable mantenerla entre 35 y 45 PSI.
- Antes de circular, asegúrese de que la potencia, las luces, las empuñaduras, los frenos, las ruedas, los reflectores y otros elementos están en buen estado.
- Antes de transportar personas u objetos en su eBike, infórmese de las leyes y normativas locales, y cúmplalas.
- No supere la capacidad de carga de 120 kg (o 264.60 lbs.).
- Lleve casco y respeta las normas de tráfico.
- Obedezca las normas de tráfico locales para mantenerse a la derecha o a la izquierda.
- No circule por ningún carril motorizado ni entre la multitud de peatones.

ATENCIÓN

- Es aconsejable no superar los 15 km/h (o 9,32 mph) cuando se circule por cualquier carril no motorizado, cuesta abajo o carretera asfaltada.
- Reduzca la velocidad con lluvia o nieve, ya que aumentan las distancias de frenado necesarias.
- Es aconsejable no circular en caso de tormenta o de condiciones meteorológicas extremas.
- Evitar impactos en el motor.
- Mantenga los rodamientos lubricados .
- No aparque su eBike en ningún vestíbulo, pasillo, escalera de evacuación o entrada/salida de emergencia.
- No cargue ni estacione la eBike en el interior de edificios residenciales. Manténgala alejada de combustibles durante la carga. La carga no debe
- Los usuarios deben respetar estrictamente las leyes y normas de tráfico mientras circulan en bicicleta. Si existen leyes locales especiales y los usuarios deben cumplirlas.

Mantenimiento

- Las ruedas delantera y trasera deben estar alineadas con el centro de la horquilla delantera y el cuadro.
- Apárcalo lejos de la luz solar directa y de la lluvia.
- No enjuague la eBike. Límpiela con un paño húmedo.
- Compruebe el motor y los frenos con frecuencia. No engrase el sistema de frenado.
- Compruebe regularmente todos los tornillos y manténgalos apretados.
- Par de apriete recomendado: tornillo del manillar 60-80 kgf.cm (o 52.08-69.44 lbf.in), tornillo de la pipa de dirección 175-200 kgf.cm (o 151.90-173.60 lbf.in), tornillo del sillín 175-250 kgf.cm (o 151.90-217.00 lbf.in), y tornillo de la rueda 320-450 kgf.cm (o 277.70-390.60 lbf.in).
- Compruebe regularmente la tensión de la cadena, que puede ajustarse mediante el regulador de cadena.
- Compruebe con frecuencia si los neumáticos presentan arañazos, grietas o un desgaste excesivo. La cámara y la válvula deben estar perpendiculares al cubo de la rueda. Las cámaras y los neumáticos pinchados, dañados o excesivamente desgastados deben sustituirse inmediatamente.
- Está prohibido modificar las piezas estructurales clave, incluidos el cuadro, la horquilla delantera y el tubo de dirección, así como cualquier pieza eléctrica. En caso de daños, sustitúyalas por piezas idénticas de nuestra fábrica. En caso contrario, la garantía quedará anulada y el propietario será el único responsable de cualquier consecuencia.

Descargo de responsabilidad

- Nuestra empresa se reserva el derecho de modificar e interpretar en última instancia el modelo de producto, las especificaciones y demás información.
- Las funciones del modelo específico a las que se hace referencia en este manual se aplican únicamente a este modelo específico.
- El modelo de producto, las especificaciones y demás información contenida en este manual están sujetos a modificaciones o cambios sin previo aviso.
- Sin el permiso previo por escrito de la empresa, el contenido del manual no puede ser copiado, modificado, reimpresso, difundido o publicado en cualquier forma.
- Por favor, lea atentamente este manual antes de utilizar el producto, y opere de acuerdo con el manual. En caso contrario, la empresa no se hará responsable de los daños personales o materiales, incluidos los daños al producto, causados por un uso incorrecto o abusivo.

KUKirin V3

BETRIEBSANLEITUNG

DE



www.kukirin.net

TEILE UND KOMPONENTEN

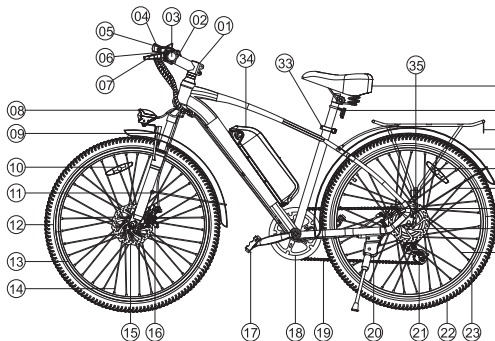

- | | |
|-----------------------------|--------------------------------|
| 1. das Lenkerrohr | 18. Kettenrad |
| 2. elektrischer Schalthebel | 19. Kette |
| 3. griffige Abdeckung | 20. Ständer |
| 4. mechanischer Wandler | 21. schaltwerk |
| 5. Anzeige | 22. hintere Bereifung |
| 6. vordere Reflektorleuchte | 23. Rad Hütte |
| 7. bremshebel | 24. Speiche |
| 8. vorderes Licht | 25. hintere |
| 9. vordere Gabel | Scheibenbrems Scheibe |
| 10. vorderer Rad-Reflektor | 26. scheibenbremsattel |
| 11. vordere | 27. hintere Kotflügelhalterung |
| Kotflügelhalterung | 28. hinterer Radreflektor |
| 12. Reifen | 29. hinterer Kotflügel |
| 13. Radnabe | 30. hinteres Gestell |
| 14. Speiche | 31. hinterer Reflektor |
| 15. vordere | 32. satteln |
| Scheibenbrems Scheibe | 33. Sitzrohr |
| 16. scheibenbremsattel | 34. Batterie |
| 17. Pedal | 35. schaltschutzhebel |

Hinweis: Da wir unsere eBikes aktualisieren, kann sich Ihr eBike leicht von dem oben gezeigten unterscheiden, aber die Art und Weise, wie Sie es benutzen, bleibt gleich dasselbe.

Im Paket



2x Pedale

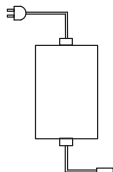

1x Ladegerät

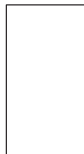

1x Bedienungsanleitung

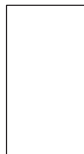

1x Garantiekarte



1x Sechskantschlüssel



1x 15 mm
(oder 0.59 Zoll)
Schraubenschlüssel

Herausnehmen und Einsetzen der Batterie

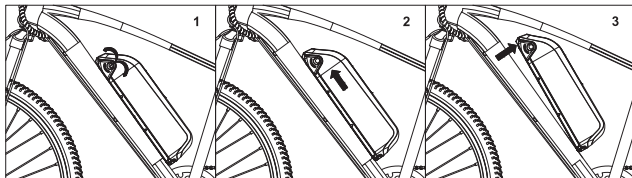

1. drehen Sie den Schlüssel im Uhrzeigersinn, um die Batterie zu verriegeln. Drehen Sie den Schlüssel gegen den Uhrzeigersinn, um die Batterieverriegelung zu öffnen.
2. heben Sie die Batterie vorsichtig nach oben, um sie aus dem Rohr zu entfernen.
3. ziehen Sie die Batterie heraus.

Einsetzen der Pedale

Schrauben Sie das rechte Pedal im Uhrzeigersinn und das linke Pedal gegen den Uhrzeigersinn ein.

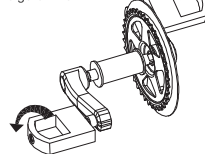

GETTING STARTED

1. zusammenbauen: Öffnen Sie den Karton und entfernen Sie die Verpackung. Richten Sie den Tragegurt auf und befestigen Sie den Riegel. Stellen Sie das Sitzrohr auf die gewünschte Höhe ein, und verriegeln Sie den Schnellspanner. Lösen Sie den Lenkerschnellspanner, richten Sie den Lenker aus und verriegeln Sie ihn. Ziehen Sie einige Male vorsichtig an den Bremshebeln, bis die Bremszüge richtig positioniert sind, schalten Sie den Strom ein und fahren Sie los (bei eBikes mit Helm).
2. aufladen: Verbinden Sie die DC-Buchse des Originalladegeräts mit dem Ladeschacht Ihres eBikes und den AC-Stecker mit dem Stromnetz. Die Ladeanzeige wechselt von rot auf grün, wenn der Ladevorgang abgeschlossen ist. (Bitte laden Sie Ihr eBike nicht in Innenräumen auf. Beim Laden im Freien vermeiden Sie bitte Regen und starke Sonneneinstrahlung auf das Ladegerät).
3. ein- und ausschalten: Suchen Sie die Einschalttaste am linken Griff. Halten Sie sie drei Sekunden lang gedrückt, um das Gerät einzuschalten, und auch das Display schaltet sich ein. Das E-Bike schaltet sich nach 10 Minuten automatisch ab.
4. das Display: Das Display befindet sich auf dem linken Griff. Es zeigt den Batteriestand, die Geschwindigkeit, den Modus (Motordrehzahl), den Kilometerstand und die Beleuchtung an.
5. die Umschaltung des Modus (Motorgeschwindigkeit): Drücken Sie sie, um die Motorgeschwindigkeit zu ändern. Modus 1/2/3 entspricht der motorbetriebenen Höchstgeschwindigkeit von 15 km/h (oder 9.32 mph), 25 km/h (oder 15.53 mph), und 40 km/h (oder 24.85 mph).
6. der Scheinwerfer: Suchen Sie den Lichtschalter unterhalb des Displays am rechten Griff. Wenn das Gerät eingeschaltet ist, halten Sie ihn drei Sekunden lang gedrückt, um den Scheinwerfer ein- und auszuschalten.
7. Tempomat: Wenn Sie während der Fahrt die gewünschte Geschwindigkeit erreichen und beibehalten, halten Sie den Schalthebel acht Sekunden lang in der gleichen Position, um den Tempomat zu starten. Während der Fahrt können Sie den Schalthebel loslassen. Um die Fahrt zu beenden, betätigen Sie den Schalthebel erneut, um zu beschleunigen, oder ziehen Sie den Bremshebel.
8. Gehmodus: Suchen Sie die mit "-" markierte Taste unterhalb des Displays am linken Griff. Halten Sie die Taste gedrückt, um den Gehmodus zu aktivieren, der eine Fahrgeschwindigkeit von 6 km/h beibehält. Um den Gehmodus zu deaktivieren, drücken Sie die Taste erneut oder ziehen Sie die Bremshebel.
9. die Fahrmodi;
 - a. Sportmodus: Der Strom ist ausgeschaltet und es gibt keine Motorleistung. Treten und trainieren.
 - b. Gaspedal-Modus: Wenn der Strom eingeschaltet ist, drehen Sie den Gashebel, um zu beschleunigen und die Fahrt ohne Treten zu beginnen.

C. Pedal Assist Modus: Wenn der Strom eingeschaltet ist und Sie in die Pedale treten, liefert der Motor auch Energie für eine leichtere und energieeffizientere Fahrt effiziente Fahrt.

10. stromlos schaltende Bremsen: Wenn Sie die Bremshebel ziehen, schaltet der Regler die Motorleistung ab. Die mechanischen Scheibenbremsen sind auch Solange die Bremshebel nicht vollständig losgelassen sind, bleibt der Pedal Assist Mode oder der Throttle Mode deaktiviert.

11. den Akku herausnehmen und einlegen: Diese Batterie ist herausnehmbar. Öffnen Sie die Batterieverriegelung und schieben Sie die Batterie entlang des Rohrs nach oben. Trennen Sie die Batterie vom Steuergerät und ziehen Sie die Batterie heraus. Um die Batterie zu installieren, schieben Sie die Batterie in das Batterierohr, verbinden Sie die Batterie mit dem Steuergerät unten und verriegeln Sie sie. (Für den Austausch der Batterie bei Beschädigung wenden Sie sich bitte an unseren offiziellen Kundendienst.)

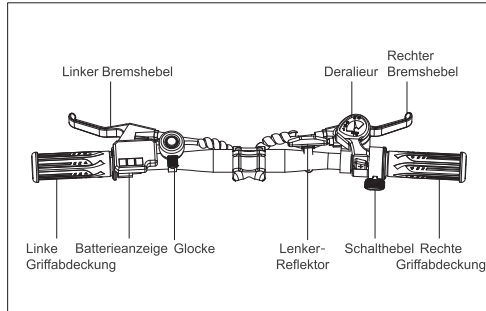
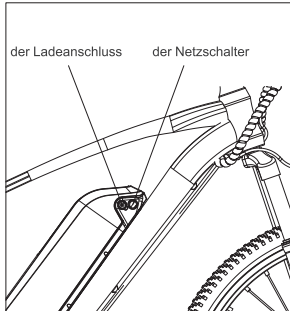

EINBAU DES VORDERRADS

Einbau des Vorderrads

1. mechanisches Grundprinzip mit der Nabe und den Ankermuttern

Drehen Sie die Ankermuttern im Uhrzeigersinn, um die Spannung zu erhöhen, und gegen den Uhrzeigersinn, um sie zu verringern.

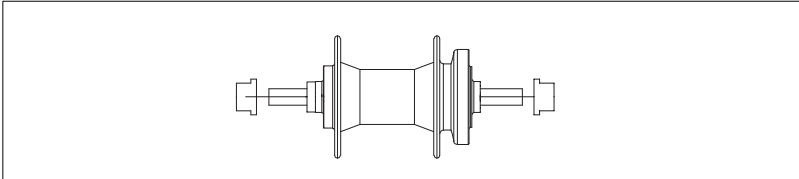

II. Wie wird installiert?

Drehen Sie die Verankerungsmuttern von Hand gegen den Uhrzeigersinn, um sie zu lösen, und schieben Sie das Vorderrad bis zum Anschlag in die Ausfallenden der Vorderradgabel.

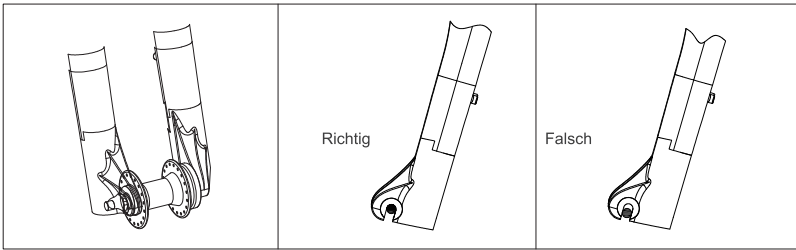

Vergewissern Sie sich, dass sich das Vorderrad genau in der Mitte der Vorderradgabel befindet und dass die Bremsscheibe parallel zum Bremssattel am Ende der Vorderradgabel liegt, mit etwas Abstand dazwischen. Lassen Sie auf beiden Seiten etwas Platz und ziehen Sie das Rad mit einem Schraubenschlüssel wie unten angegeben fest.

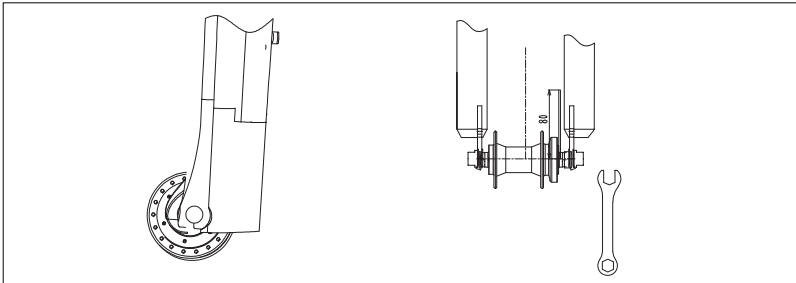

GEARS

Einige KuKirin eBikes sind mit einer Schaltung ausgestattet, die aus folgenden Komponenten besteht:

- Hinteres Ritzelpaket, Freilauf oder Ritzelpaket genannt
- Schaltwerk
- Verschieber
- Steuerkabel
- Vorderes Ritzel, genannt Verketting
- Antriebskette

Der Getriebemechanismus unterscheidet sich in Ergonomie, Leistung und Preis.

Beim Herunterschalten schaltet man in einen niedrigeren oder langsameren Gang, was das Treten erleichtert, beim Hochschalten in einen höheren oder schnelleren Gang, was das Treten erschwert. In der Praxis können Sie hochschalten, um schneller zu fahren, und herunterschalten, um bergauf zu fahren.

Eine Schaltung ist nur möglich, wenn Sie vorwärts treten, d. h. die Antriebskette bewegt sich vorwärts und steht unter Spannung.

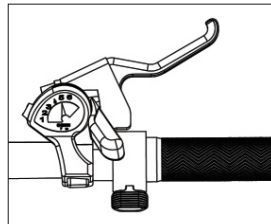

VORSICHT

Schalten Sie niemals, wenn Sie rückwärts treten. Treten Sie auch nach dem Schalten nicht rückwärts in die Pedale. Beides kann die Kette blockieren und schwere Schäden an Ihrem eBike verursachen.

KETTENSCHALTUNGSSYSTEM

Das Umwerfersystem umfasst Umwerfer und Schaltwerk, Schalthebel und Umwerfersteuerungskabel. Damit das Schalten reibungslos funktioniert, müssen alle Komponenten einwandfrei funktionieren.

Obwohl die vorderen und hinteren Umwerfer werkseitig eingestellt sind, müssen Sie sie vor jeder Fahrt überprüfen.

Um zu beginnen, drehen Sie den Schalthebel auf die größte angezeigte Zahl, und das Kabel soll die Ankerschraube am hinteren Schaltwerk lösen, so dass die Kette auf das kleinste Ritzel gelegt wird.

Stellen Sie die Schraube für die obere Begrenzung so ein, dass die Umlenkrolle und das kleinste Ritzel senkrecht zueinander stehen.





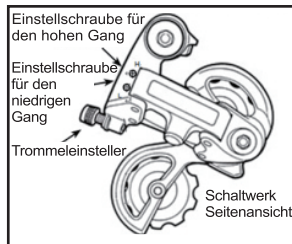
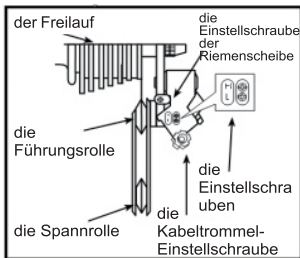

Ziehen Sie den Seilzug wieder fest, ziehen Sie ein eventuelles Spiel heraus, und ziehen Sie die Ankerschraube wieder fest an.

Schalten Sie durch die Gänge und achten Sie darauf, dass jeder Gang leise und zügig eingelegt wird.

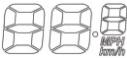

Falls erforderlich, verwenden Sie den Trommeleinsteller zur Feinabstimmung der Kabelspannung, indem Sie ihn in die Richtung drehen, in die Sie die Kette führen möchten. Durch Drehen im Uhrzeigersinn wird beispielsweise die Kabelspannung gelockert und die Kette vom Rad wegbewegt, während durch Drehen gegen den Uhrzeigersinn die Kabelspannung gestrafft und die Kette zum Rad hin geführt wird.



Anzeige

<p>Muster anzeigen</p>		
Artikel	Bild	Beschreibung
Scheinwerfer		<p>Das Symbol leuchtet auf, wenn der Scheinwerfer eingeschaltet ist, und erlischt, wenn der Scheinwerfer ausgeschaltet ist</p>
Aktueller Kilometerstand und Spannung		<p>Kilometerstand einer einzelnen Fahrt, Gesamtkilometerstand und Batteriespannung.</p>
Aktuelle Geschwindigkeit		<p>Aktuelle Geschwindigkeit</p>
Aktueller Akkustand		<p>Aktueller Batteriestand.</p>
Aktueller Modus		<p>Aktueller Fahrmodus.</p>
Misserfolge		<p>Von links nach rechts: Ausfall des Controllers Bremskraftunterbrechung, Drosselklappenfehler Motorausfall- und Unterspannungsschutz</p>

Buttons

Artikel	Icon	Beschreibung
Strom		Halten Sie die Taste drei Sekunden lang gedrückt, um das eBike ein- oder auszuschalten.
+		Zum Hochschalten drücken und zum Ein- und Ausschalten des Scheinwerfers gedrückt halten
-		Drücken Sie die Taste, um den Gang herunterzuschalten, und halten Sie sie gedrückt, um den Gehmodus zu aktivieren,

Display-Einstellung

Halten Sie die Tasten "+" und "-" gleichzeitig gedrückt, um das Einstellungsmenü zu öffnen.

PO1 ist für die Helligkeit des Displays, die von Stufe 1 bis Stufe 3 ansteigt. PO2 ist für die Einheit des Kilometerstandes, mit O für km und 1 für Meile.

Drücken Sie die "+"-Taste und halten Sie sie fünf Sekunden lang gedrückt, um den Kilometerstand auf Null zu setzen, und das eBike wird neu gestartet.

Drücken Sie die Einschalttaste, um eine Einstellung zu speichern und zur nächsten zu wechseln. Um das Einstellungsmenü zu verlassen, halten Sie die Tasten "+" und "-" gleichzeitig gedrückt. Die Einstellung wird nach zehn Sekunden Inaktivität abgebrochen.

SPEZIFIKATION

Bauen Sie	Modell	V3
	Körper materia	Rahmen aus Aluminiumlegierung
	Erweitertes Format	1870*580*1110 mm(oder 70.28*23.62*40.94 Zoll)
	Packungsgröße	Innere Größe 1480*250*860 mm(oder 58.27*9.84*33.86 Zoll) Äußere Größe 1495*260*880 mm(oder 58.86*10.24*34.65 Zoll)
	Radstand	1110 mm(oder 43.70 Zoll)
	Bodenfreiheit der Pedale	130 mm (oder 5.12 Zoll)
	Radnabe	27.5 Zoll
	Farbe des Körpers	Schwarz
Leistung	Gewicht	24.9kg(oder54.90 lbs.)
	Laden Sie	120 kg(oder 264.55 lbs.)
	Durchschnittliche Geschwindigkeit	25 km/h(oder 15.53 mph)

Leistung	Maximale Entwurfsgeschwindigkeit	40 km/h(24.85 mph)
	Stromverbrauch pro hundert Kilometer	0,9 km/h
	Reichweite im Drosselmodus	60±3 km(oder 37.28±1.86 mi)
	Reichweite im Treunterstützungsmodus	80±5 km(oder49.71±3.11 mi)
	Steigfähigkeit	15 Grad
	Betriebstemperatur	-10~5 Grad Celsius (oder 14-113 Grad Fahrenheit)
	IP-Einstufung	IP54
Kern	Modell	V3
	Akku-Typ	18650 Lithium-Ionen
	Kapazität der Batterie	15Ah
	Nennspannung der Batterie	36V
	Ladespannung	DC42V
	Eingangsspannung des Ladegeräts	AC100-220V
	Aufladezeit	7-8 Stunden
	Nennleistung des Motors	350W
	Nenndrehzahl des Motors	290±10r/min
	Nennspannung des Motors	36V
Regler unter Spannungswert	31V	
Regler über Stromwert	15A	
Eigenschaften	Scheinwerfer	Ja
	Hinteres Gestell	Ja
	Wandermodus	Ja
	Geschwindigkeitssensor	Geschwindigkeitssensor
	Sitzhöhe einstellbar	Ja
	Bremsen	Scheibenbremsen vorne und hinten
	Kundenspezifische Aufkleber	Optional

Hinweis: Die Höchstgeschwindigkeit kann je nach Batteriestand, Last, Reifendruck, Gelände, Schmierzustand der Kette und der Lager variieren

Die Reichweiten werden bei Tests bei einer Umgebungstemperatur von 25 °C, einer Geschwindigkeit von 15 bis 20 km/h (oder 9.32 bis 12.43 mph), auf glattem und festem Untergrund, mit einer Last von 75 kg (oder 165.35 lbs.) und innerhalb eines ununterbrochenen Zeitraums von vollem bis null Batteriestand ermittelt. Die Reichweiten können je nach Fahrverhalten, Umgebungstemperatur, Beladung, Reifendruck, Terrain usw. variieren.

SCHALTPLAN

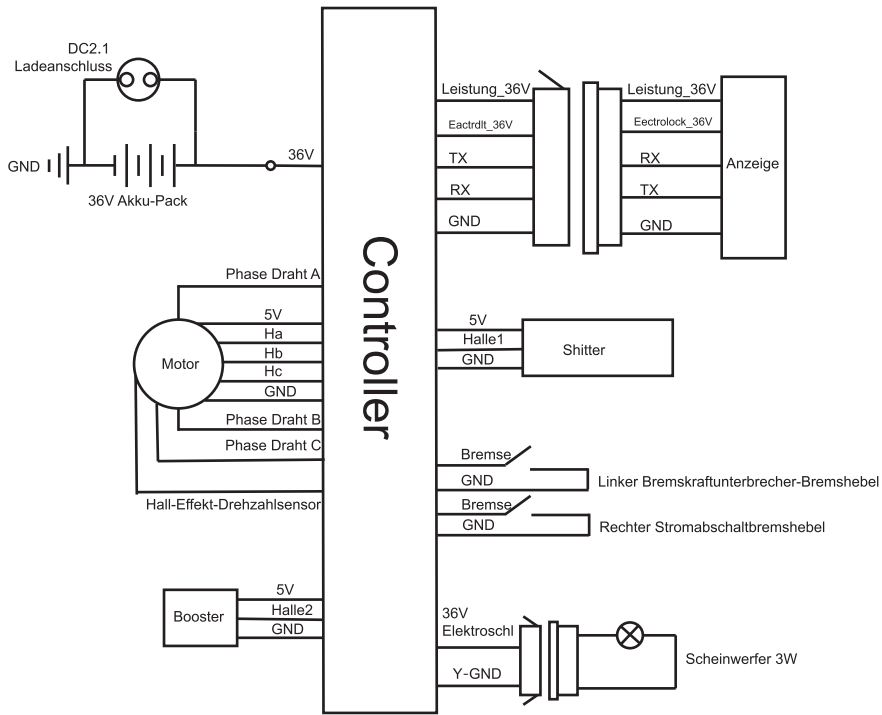

ACHTUNG

Batterie & Aufladen

- Schließen Sie den Pluspol nicht an den Minuspol an und umgekehrt, und beschädigen Sie die Batterie nicht, nehmen Sie sie nicht auseinander und schließen Sie sie nicht kurz. Vermeiden Sie Wasser, andere Flüssigkeiten oder andere Fremdkörper im Inneren der Batterie, um einen Kurzschluss zu vermeiden.
- Die Anweisungen in diesem Handbuch müssen beim Laden der Batterie befolgt werden, andernfalls trägt der Eigentümer die alleinige Verantwortung für jegliche Folgen.
- Laden Sie den Akku nur bei einer Temperatur zwischen 0°C(oder 32°F)und 45°C(oder 113°F), und entladen Sie ihn bei einer Temperatur zwischen - 20°C(oder-4°F)und 60°C(oder 140°F). Der Ladestrom sollte 2A nicht überschreiten. Laden Sie das Gerät nur in einem gut belüfteten Bereich, weg von der Sonne und Wärme.
- Verwenden Sie zum Aufladen des Akkus das Original-Ladegerät aus der Verpackung. Verbinden Sie das Ladegerät mit dem Akku, bevor Sie das Ladegerät an das Stromnetz anschließen, und laden Sie den Akku nicht länger als 6 Stunden am Stück.
- Wenn während des Ladevorgangs die Ladeanzeige abnormal erscheint, ein Geruch freigesetzt wird oder das Ladegerät überhitzt, beenden Sie sofort den Ladevorgang. Reparieren oder ersetzen Sie das Ladegerät.
- Um den Ladevorgang zu beenden, ziehen Sie den Netzstecker, bevor Sie das Ladegerät und den Akku abtrennen.
- Wenn die Ladeanzeige grün leuchtet, beenden Sie den Ladevorgang.
- Lassen Sie das Ladegerät nicht an einer Wechselstromquelle angeschlossen, wenn es nicht geladen wird.
- Lagern Sie die Batterie bei Nichtgebrauch an einem trockenen (relative Luftfeuchtigkeit 65±20%) und kühlen (Temperatur 10-35C, bzw. 50-95°F) Ort und halten Sie sie von Feuer, Hitze und hohen Temperaturen fern. Legen Sie den Akku nicht in saure oder alkalische Flüssigkeiten. Achten Sie darauf, die Batterie zwei Jahre lang aufzuladen Stunden pro Monat.
- Bevor Sie das Ladegerät zum Laden eines anderen Akkus verwenden, notieren Sie sich den Akkutyp und die Spannung, für die das Ladegerät geeignet ist.
- Es ist ratsam, das Ladegerät nicht mit dem eBike zu transportieren. Wenn Sie es doch mitnehmen müssen, legen Sie das Ladegerät nach der Stoßdämpferbehandlung in einen Werkzeugkasten.
- Nehmen Sie das Ladegerät nicht auseinander und tauschen Sie die Teile und Komponenten des Ladegerätes nicht selbst aus.
- Altbatterie ist als gefährlich eingestuft. Zerlegen Sie die Altbatterie nicht auf eigene Faust. Sie sollte gesammelt und ordnungsgemäß recycelt werden.
- Die mitgelieferte Lithium-Batterie kann mindestens 800 Mal aufgeladen werden, bei regelmäßigem Gebrauch beträgt die typische Lebensdauer mehr als 1000 Mal. Beim Aufladen der Lithiumbatterie in Innenräumen besteht möglicherweise ein Gefahrenpotenzial. Es wird daher dringend empfohlen, den Ladevorgang im Freien durchzuführen.

Fahren mit dem eBike

- Benutzen Sie das eBike erst dann, wenn Sie diese Anleitung sorgfältig gelesen haben und Ihr eBike gut kennen.
- **Dieses eBike ist für Fahrer im Alter von 16-45 Jahren konzipiert. Personen unter 16 Jahren ist das Fahren mit diesem eBike strengstens untersagt.**
- **Bitte tragen Sie einen Helm.**
- Verleihen Sie Ihr eBike nicht an Personen, die nicht wissen, wie man es benutzt, um Schäden zu vermeiden.
- Beim Einstellen des Gabelschaffes und des Sitzrohrs dürfen die Markierungen für die Mindesteinstellung nicht freigelegt werden.
- Prüfen Sie vor der Fahrt den Reifendruck. Es ist ratsam, den Druck bei 35-45 PSI zu halten.
- Vergewissern Sie sich vor der Fahrt, dass Strom, Beleuchtung, Griffe, Bremsen, Räder, Reflektoren usw. in gutem Zustand sind.
- Informieren Sie sich vor der Beförderung von Personen oder Gegenständen mit Ihrem eBike über die örtlichen Gesetze und Vorschriften und halten Sie diese ein.
- Überschreiten Sie nicht die Tragfähigkeit von 120 kg (oder 264.60 lbs.).
- Tragen Sie einen Helm und beachten Sie die Verkehrsregeln.
- Halten Sie sich an die örtlichen Verkehrsregeln, um sich rechts oder links zu halten.

ACHTUNG

- Fahren Sie nicht auf einer Fahrspur für Motorräder oder in einer Fußgängermege.
- Es ist ratsam, nicht schneller als 15 km/h (oder 9,32 mph) zu fahren, wenn Sie auf einem nicht motorisierten Weg, bergab oder auf einer befestigten Straße fahren.
- Fahren Sie bei Regen oder Schnee langsamer, da sich der erforderliche Bremsweg verlängert.
- Es ist ratsam, nicht bei Gewitter oder extremem Wetter zu fahren.
- Vermeiden Sie Stöße auf den Motor.
- Halten Sie die Lager geschmiert.
- Parken Sie Ihr eBike nicht in einer Lobby, auf einem Gehweg, einer Fluchttreppe oder einem Notausgang.
- Laden oder parken Sie Ihr eBike nicht innerhalb von Wohngebäuden. Halten Sie sich beim Laden von brennbaren Gegenständen fern. Das Aufladen sollte nicht
- Die Benutzer sollten sich beim Radfahren strikt an die Verkehrsgesetze und -vorschriften halten. Wenn es besondere lokale Gesetze und
- Die Nutzer sollten diese Vorschriften entsprechend einhalten.

Wartung

- Die Vorder- und Hinterräder sollten auf die Mitte der Vordergabel und des Rahmens ausgerichtet sein.
- Vor direkter Sonneneinstrahlung und Regen geschützt abstellen.
- Spülen Sie das eBike nicht ab. Wischen Sie es zum Reinigen mit einem feuchten Tuch ab.
- Prüfen Sie den Motor und die Bremsen regelmäßig. Ölen Sie das Bremssystem nicht.
- Überprüfen Sie regelmäßig alle Schrauben und halten Sie sie fest.
- Empfohlene Drehmomente: Lenkerschraube 60-80 kgf.cm (oder 52.08-69.44 lbsf.in), Lenkerschraube 175-200 kgf.cm (oder 151.90-173.60 lbsf.in), Sattelschraube 175-250 kgf.cm (oder 151.90-217.00 lbsf.in), und Radschraube 320-450 kgf.cm (oder 277.70-390.60 lbsf.in).
- Überprüfen Sie regelmäßig die Spannung der Kette, die über den Kettenregler eingestellt werden kann.
- Prüfen Sie die Reifen regelmäßig auf Kratzer, Risse oder übermäßigen Verschleiß. Der Schlauch und das Ventil sollten senkrecht zur Radnabe stehen. Durchlöcherte, beschädigte oder übermäßig abgenutzte Schläuche und Reifen müssen sofort ersetzt werden.
- Es ist verboten, wichtige Strukturteile wie den Rahmen, die Vordergabel und den Gabelschaft sowie alle elektrischen Teile zu verändern. Ersetzen Sie beschädigte Teile durch identische Teile aus unserem Werk. Andernfalls erlischt die Garantie, und der Eigentümer trägt die alleinige Verantwortung für alle Folgen.

Haftungsausschluss

- Unser Unternehmen behält sich das Recht vor, das Produktmodell, die Spezifikation und andere Informationen zu ändern und endgültig zu interpretieren.
- Die Funktionen des jeweiligen Modells, auf die in diesem Handbuch Bezug genommen wird, gelten nur für dieses spezielle Modell.
- Das Produktmodell, die Spezifikationen und andere in diesem Handbuch enthaltene Informationen können ohne vorherige Ankündigung geändert werden.
- Ohne vorherige schriftliche Genehmigung des Unternehmens darf der Inhalt des Handbuchs nicht kopiert, verändert, nachgedruckt oder verbreitet werden oder in irgendeiner Form veröffentlicht werden.
- Bitte lesen Sie dieses Handbuch sorgfältig durch, bevor Sie das Produkt verwenden, und bedienen Sie es in Übereinstimmung mit diesem Handbuch. Andernfalls haftet das Unternehmen nicht für Personen- oder Sachschäden, einschließlich Schäden am Produkt, die durch unsachgemäßen Gebrauch oder Missbrauch verursacht werden.

KUKIRIN V3

MANUEL D'UTILISATION

FR



www.kukirin.net

PIÈCES ET COMPOSANTS

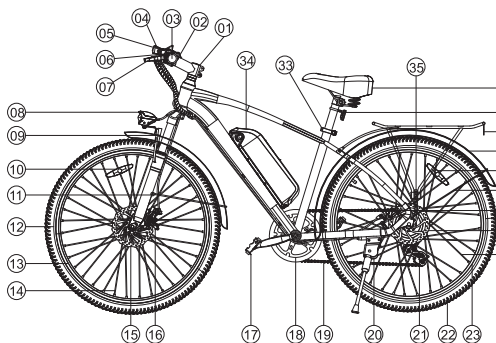

- | | |
|----------------------------------|--|
| 1.tube de guidon | 18.Chaîne Roue |
| 2.levier de vitesse électrique | 19.Chaîne |
| 3.couverture de la poignée | 20. bécquille |
| 4.Mécanicien changeur de vitesse | 21.dérailleur |
| 5.Affichage | 22.pneu arrière |
| 6.feu à réflecteur avant | 23.Roue Hutte |
| 7.levier de frein | 24.Spoke |
| 8.Lumière frontale | 25.Rotor de frein à disque arrière |
| 9.Fourche avant | 26.étrier de frein à disque |
| 10.Réflecteur de roue avant | 27.arrière Garde-boue |
| 11.Support de garde-boue avant | 28.Réflecteur de roue arrière |
| 12.Tire | 29.Garde-boue arrière |
| 13.moyeu de roue | 30.Rack arrière |
| 14.Spoke | 31.Réflecteur arrière |
| 15.Rotor de frein à disque avant | 32.Selle |
| 16.étrier de frein à disque | 33.Tube de selle |
| 17.pédale | 34.Pile |
| | 35.Levier de protection du changement de vitesse |

Note : Comme nous améliorons nos vélos électriques, celui que vous possédez peut être légèrement différent de celui illustré ci-dessus, mais la façon dont vous l'utiliserez sera la même.

Dans le paquet



2xPédales

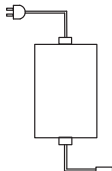

1xChargeur



1xManuel d'utilisation



1xCarte de garantie



1xClé hexagonale



1x 15 mm
(ou 0.59 pouce)
Clé à molette

Retrait et installation de la batterie

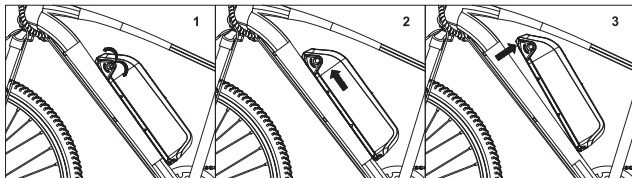

- 1.Appuyez sur la clé dans le sens des aiguilles d'une montre pour verrouiller la batterie. Tournez la clé dans le sens inverse des aiguilles d'une montre pour ouvrir le verrou de la batterie.
- 2.soulevez doucement la batterie vers le haut pour la retirer du tube.
- 3.retirer la batterie.

Installation des pédales

Vissez la pédale droite dans le sens des aiguilles d'une montre et la pédale gauche dans le sens inverse.

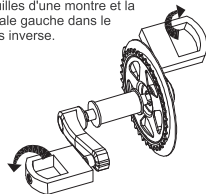

OBTENIR DÉMARRÉ

1. montage : Ouvrez la boîte et retirez l'emballage. Redressez l'élevateur et fixez le verrou. Réglez le tube de selle à la hauteur souhaitée et verrouillez le blocage rapide. Relâchez le blocage rapide du guidon, alignez le guidon et verrouillez-le. Tirez doucement sur les leviers de frein jusqu'à ce que les câbles de frein soient bien positionnés. Mettez le vélo sous tension et roulez (en portant un casque, pour les vélos électriques).
- 2.Chargement : Connectez la prise DC du chargeur d'origine à la fente de chargement de votre eBike, et la prise AC au réseau électrique. Le voyant du chargeur passe du rouge au vert lorsque la charge est terminée. (Ne chargez pas votre vélo électrique à l'intérieur. Pour la charge à l'extérieur, évitez la pluie et le soleil direct sur le chargeur).
3. mise en marche et arrêt : Localisez le bouton d'alimentation sur la poignée gauche. Appuyez sur ce bouton et maintenez-le enfoncé pendant trois secondes pour mettre le vélo sous tension et l'écran s'allumera également. Le vélo électrique s'éteint automatiquement au bout de 10 minutes.
- 4.Afficheur : Repérez l'écran sur la poignée gauche. Il indique le niveau de la batterie, la vitesse, le mode (vitesse du moteur), le kilométrage et les voyants.
5. changement de mode (vitesse du moteur) : Le mode 1/2/3 correspond à la vitesse maximale du moteur de 15 km/h (ou 9.32 mph), 25 km/h (ou 15.53 mph) et 40 km/h (ou 24.85 mph).
6. phare : Le commutateur d'éclairage se trouve sous l'écran, sur la poignée droite. Lorsque l'appareil est sous tension, appuyez sur cet interrupteur et maintenez-le enfoncé pendant trois secondes pour allumer et éteindre le phare.
7. régulateur de vitesse : en conduite, lorsque vous atteignez la vitesse souhaitée et que vous la maintenez, maintenez le levier de vitesse dans la même position pendant huit secondes pour commencer à rouler en vitesse de croisière. Pendant la croisière, vous pouvez relâcher le levier de vitesses. Pour arrêter la vitesse de croisière, appuyez à nouveau sur le levier de vitesses pour accélérer, ou tirez sur la touche leviers de frein.
- 8 Mode marche : Repérez le bouton marqué d'un "-" sous l'écran de la poignée gauche. Appuyez sur ce bouton et maintenez-le enfoncé pour activer le mode marche qui maintient une vitesse de déplacement de 6 km/h. Pour désactiver le mode marche, appuyez à nouveau sur le bouton ou tirez sur les leviers de frein.
9. modes de conduite:
 - a. Mode sport : L'alimentation est coupée et il n'y a pas de sortie moteur. Pédalez et faites de l'exercice.
 - b.Mode accélérateur : Lorsque le moteur est en marche, il suffit de tourner l'accélérateur pour accélérer et commencer à rouler sans pédaler.

C. Mode d'assistance au pédalage : Lorsque l'appareil est en marche et que vous pédalez, le moteur fournit également de l'énergie pour un pédalage plus facile et plus énergique.

un trajet efficace.

10. freins à coupure de courant : Lorsque vous tirez les leviers de frein, le contrôleur coupe la sortie du moteur. Les freins à disque mécaniques sont également Tant que les leviers de frein ne sont pas complètement relâchés, le mode d'assistance au pédalage ou le mode Throttle reste désactivé.

11. retrait et installation de la batterie : Cette batterie est amovible. Ouvrez le verrou de la batterie et poussez la batterie le long du tube vers le haut. Déconnectez la batterie du contrôleur et retirez-la. Pour installer la batterie, faites-la glisser dans le tube, connectez-la au contrôleur en dessous et verrouillez-la. (Pour le remplacement de la batterie en cas de dommage, veuillez contacter notre service clientèle officiel).

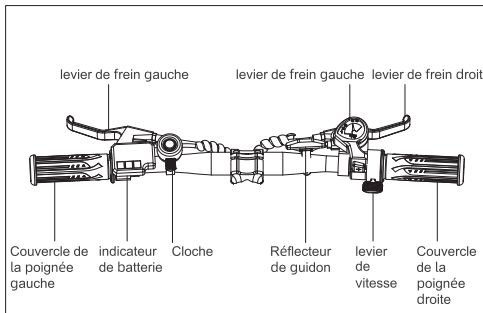
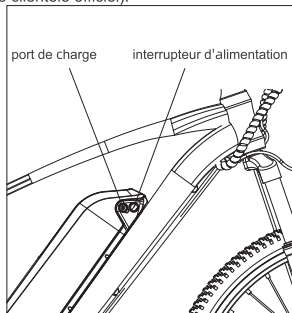

INSTALLATION DE LA ROUE AVANT

Installation de la roue avant

1. principe mécanique de base avec le moyeu et les écrous d'ancrage

Tournez les écrous d'ancrage dans le sens des aiguilles d'une montre pour augmenter le serrage, et dans le sens inverse des aiguilles d'une montre pour le diminuer.

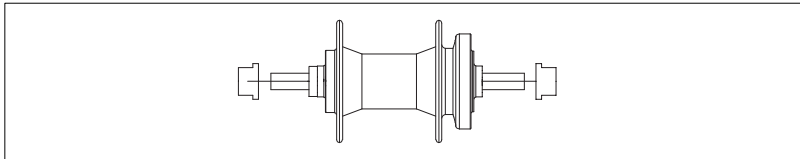

II. Comment installer

1. tourner manuellement les écrous d'ancrage dans le sens inverse des aiguilles d'une montre pour les desserrer et insérer la roue avant à fond dans les pattes de la fourche avant.

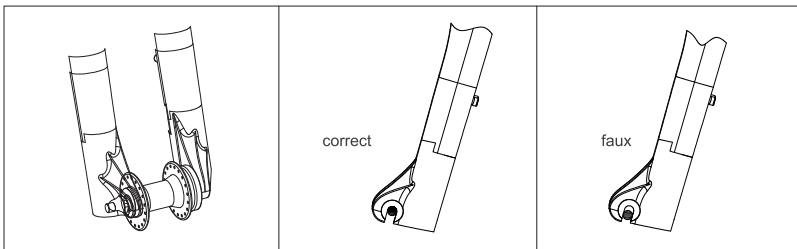

2. tourner manuellement les écrous d'ancrage dans le sens des aiguilles d'une montre pour les fixer. s'assurer que la roue avant est située au centre de la fourche avant et que le rotor du frein à disque est parallèle à l'étrier du frein à disque vers l'extrémité de la fourche avant, avec de l'espace entre les deux. Laissez un peu d'espace de chaque côté et serrez à l'aide d'une clé comme indiqué ci-dessous.

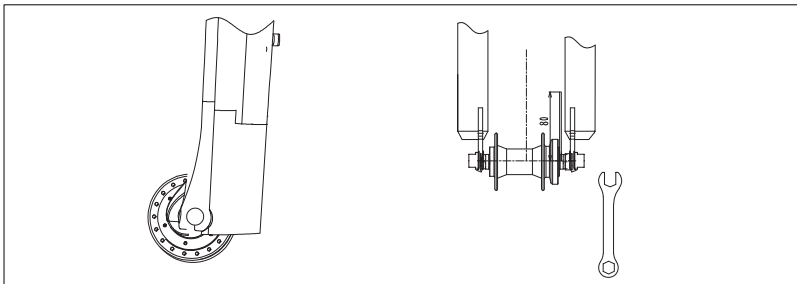

VÉHICULES

Certains vélos électriques KuKirin sont équipés de vitesses :

- Groupe de pignons arrière, appelé roue libre ou jeu de pignons
- Dérailleur arrière
- Shifter (changement de vitesse)
- Câble de commande
- Pignon avant, appelé chaînage
- Chaîne d'entraînement

Le mécanisme d'engrenage diffère par son ergonomie, ses performances et son prix.

Une rétrogradation est un passage à une vitesse inférieure ou plus lente, qui facilite le pédalage, tandis qu'une montée est un passage à une vitesse supérieure ou plus rapide, qui rend le pédalage plus difficile. En pratique, vous pouvez passer à la vitesse supérieure pour aller plus vite, et vous pouvez rétrograder pour monter une côte.

Un changement de vitesse n'est possible que lorsque vous pédalez vers l'avant, c'est-à-dire lorsque la chaîne d'entraînement se déplace vers l'avant et qu'elle est soumise à une certaine tension.

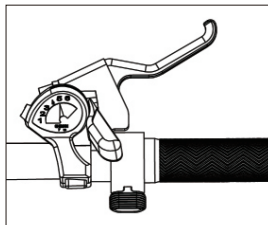

ATTENTION

Ne changez jamais de vitesse lorsque vous pédalez en arrière. De même, ne pédalez pas en arrière après un changement de vitesse. L'une ou l'autre action peut bloquer la chaîne et causer de graves dommages à votre vélo électrique.

SYSTÈME DE DÉRAILLEUR

Le système de dérailleur comprend les dérailleurs avant et arrière, les manettes de changement de vitesse et les câbles de commande du dérailleur. Pour un dérailage en douceur, tous les composants doivent fonctionner correctement.

Bien que les dérailleurs avant et arrière soient initialement réglés en usine, vous devez les inspecter avant chaque sortie.





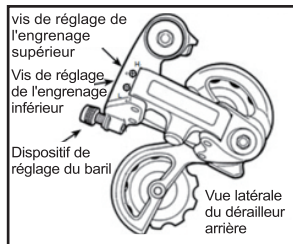
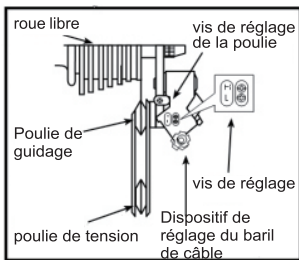

Pour commencer, tournez le levier de vitesse vers le plus grand chiffre indiqué, et le câble doit desserrer le boulon d'ancrage du dérailleur arrière, plaçant la chaîne sur le plus petit pignon.

Réglez la vis de limite supérieure de manière à ce que la poulie de guidage et le plus petit pignon soient alignés verticalement. Resserrez le câble, éliminez le mou et resserrez fermement le boulon d'ancrage. Passer les vitesses, en veillant à ce que chaque vitesse soit passée en douceur et rapidement.

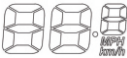

Si nécessaire, utilisez le dispositif de réglage pour affiner la tension du câble en le tournant dans le sens où vous voulez que la chaîne aille. Par exemple, en tournant dans le sens des aiguilles d'une montre, la tension du câble se relâche et la chaîne s'éloigne de la roue, tandis qu'en tournant dans le sens inverse des aiguilles d'une montre, la tension du câble se resserme et la chaîne se rapproche de la roue.



Affichage

Exemple d'affichage		
Objet	Image	Description
Phare		L'icône s'allume lorsque le phare est allumé et s'éteint lorsque le phare est éteint.
Kilométrage et tension actuels		Kilométrage d'une seule course, kilométrage total et la tension de la batterie.
Vitesse actuelle		Vitesse actuelle
Niveau actuel de la batterie		Niveau actuel de la batterie.
Mode actuel		Mode de conduite actuel.
Défaillances		De gauche à droite : défaillance du contrôleur freins à coupure de courant, défaillance de l'accélérateur la protection contre les défaillances du moteur et la protection contre les sous-tensions

Boutons

Objet	Icône	Description
Puissance		Appuyez sur la touche et maintenez-la enfoncée pendant trois secondes pour allumer ou éteindre l'eBike.
+		Appuyez sur cette touche pour passer à la vitesse supérieure, et maintenez-la enfoncée pour allumer et éteindre les phares.
-		Appuyez sur cette touche pour rétrograder et maintenez-la enfoncée pour activer le mode marche,

Réglage de l'affichage

Appuyez simultanément sur les touches "+"et "-"et maintenez-les enfoncées pour ouvrir le menu de réglage.

PO1 correspond à la luminosité de l'affichage, qui augmente du niveau 1 au niveau 3. PO2 correspond à l'unité de kilométrage, avec O pour km et 1 pour mile.

Appuyez sur le bouton "+" et maintenez-le enfoncé pendant cinq secondes pour remettre le kilométrage à zéro, et l'eBike redémarre.

Appuyez sur le bouton d'alimentation pour enregistrer un réglage et passer au suivant. Pour quitter le menu de réglage, appuyez simultanément sur les touches "+" et "-" et maintenez-les enfoncées. Le réglage s'arrête au bout de dix secondes d'inactivité.

SPECIFICATION

Construire	Modèle	V3
	Matériau corporel	Cadre en alliage d'aluminium
	Taille élargie	1870*580*1110 mm (ou 70.28*23.62*40.94 pouces)
	Taille de l'emballage	Taille intérieure 1480*250*860 mm(ou 58.27*9.84*33.86 pouces) Taille extérieure 1495*260*880 mm(ou 58.86*10.24*34.65 pouces)
	Empattement	1110 mm (ou 43.70 pouces)
	Garde au sol de la pédale	130 mm (ou 5.12 pouces)
	Moyeu de roue	27.5 pouces
	Couleur de la carrosserie	Noir
Performance	Poids	24.9kg(ou54.90 lbs.)
	Chargement	120 kg (ou 264.55 lbs.)
	Vitesse moyenne	25 km/h (ou 15.53 mph)

Performance	Vitesse de conception maximale	40 km/h(24.85 mph)
	Consommation d'énergie par centaine de kilomètres	0.9 km/h
	Portée en mode accélérateur	60±3 km (ou 37.28±1.86 mi)
	Autonomie en mode d'assistance au pédalage	80±5 km(ou49.71±3.11 mi)
	Capacité de franchissement des pentes	15 degrés
	Température de fonctionnement	-10~5 degrés Celsius (ou 14-113 degrés Fahrenheit)
	Indice de protection IP	IP54
Cœur de métier	Modèle	V3
	Type de batterie	18650 lithium-ion
	Capacité de la batterie	15Ah
	Tension nominale de la batterie	36V
	Tension de charge	DC42V
	Tension d'entrée du chargeur	AC100-220V
	Temps de charge	7-8 heures
	Puissance nominale du moteur	350W
	Vitesse nominale du moteur	290±10r/min
	Tension nominale du moteur	36V
Valeur de sous tension du contrôleur	31V	
	Contrôleur au-dessus de la valeur actuelle	15A
Caractéristiques	Phare	Oui
	Porte-bagages arrière	Oui
	Mode marche	Oui
	Capteur de vitesse	Capteur de vitesse
	Hauteur d'assise réglable	Oui
	Freinage	Freins à disque à l'avant et à l'arrière
	Autocollants personnalisés	En option

Note : La vitesse maximale peut varier en fonction du niveau de la batterie, de la charge, de la pression des pneus, du terrain, de l'état de lubrification de la chaîne et des roulements.

Les portées sont déterminées lors d'essais à une température ambiante de 25°C(ou 77°F), à une vitesse de 15 à 20 km/h (ou 9.32 à 12.43 mph), sur un terrain lisse et ferme, avec une charge de 75 kg(ou 165.35 lbs.), et pendant une période ininterrompue entre le niveau plein et le niveau zéro de la batterie. L'autonomie peut varier en fonction du comportement du conducteur, de la température ambiante, de la charge, de la pression des pneus, du terrain, etc.

SCHÉMA DE CIRCUIT

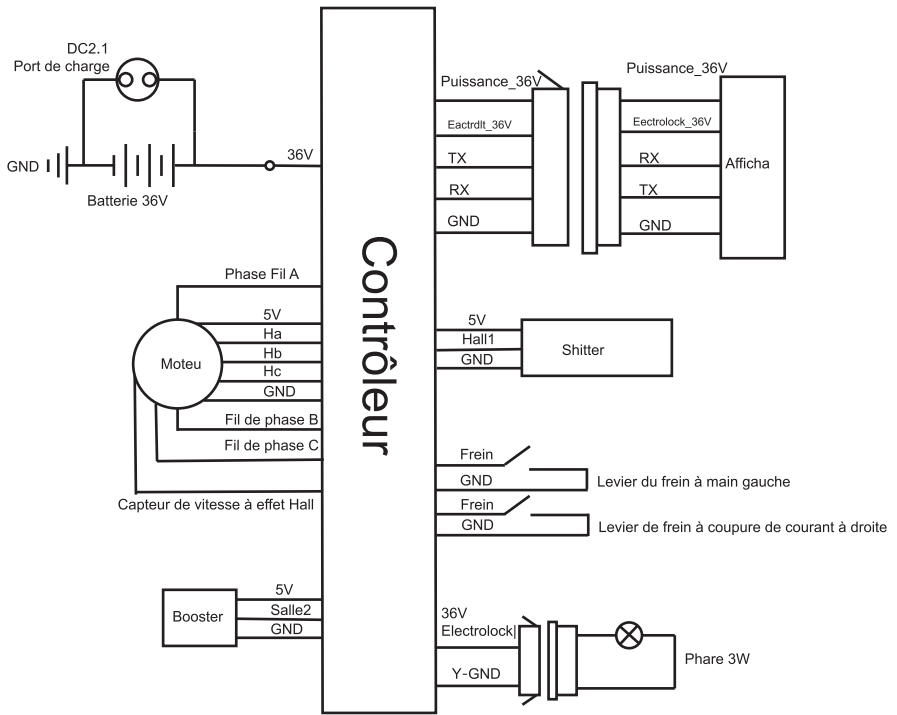

ATTENTION

Batterie et charge

- Ne pas connecter le positif au négatif, ou vice versa. Ne pas endommager, démonter ou court-circuiter la batterie. Évitez que de l'eau, d'autres liquides ou d'autres corps étrangers ne pénètrent à l'intérieur de la batterie afin d'éviter tout court-circuit.
- Les instructions du présent manuel doivent être suivies lors du chargement de la batterie, faute de quoi le propriétaire assumera l'entière responsabilité de tout dommage causé par le chargement de la batterie conséquences.
- Charger la batterie uniquement à une température comprise entre 0°C(ou 32°F)et 45°C(ou 113°F),et la décharger à une température comprise entre- 20C(ou-4°F)et 60°C(ou 140°F). Le courant de charge ne doit pas dépasser 2A.Chargez uniquement dans un endroit bien ventilé, à l'abri du soleil et la chaleur.
- Pour charger la batterie, utilisez le chargeur d'origine fourni avec l'appareil. Connectez le chargeur et la batterie avant de brancher le chargeur sur le secteur. Ne chargez pas la batterie pendant plus de 6 heures à chaque fois.
- Lors de la charge, si l'indicateur de charge apparaît anormal, si une odeur se dégage ou si le chargeur surchauffe, arrêtez immédiatement la charge. Faites réparer ou remplacer le chargeur.
- Pour arrêter la charge, débranchez la prise secteur avant de déconnecter le chargeur et la batterie.
- Lorsque l'indicateur de charge devient vert, arrêtez la charge.
- Ne laissez pas le chargeur connecté à une source d'alimentation CA lorsqu'il n'est pas en charge.
- Lorsqu'elle n'est pas utilisée, la batterie doit être stockée dans un endroit sec (humidité relative de 65±20%) et frais (température de 10-35C, ou 50-95°F), à l'abri du feu, de la chaleur et des températures élevées. Ne pas mettre la batterie dans un liquide acide ou alcalin. Veillez à charger la batterie pendant deux heuresb heures par mois.
- Avant d'utiliser le chargeur pour charger une batterie différente, notez le type de batterie et la tension auxquels le chargeur peut s'appliquer.
- Il est conseillé de ne pas transporter le chargeur avec votre vélo électrique. Si vous devez le faire, placez le chargeur dans une boîte à outils après l'avoir soumis à un traitement d'absorption des chocs. - Ne démontez pas le chargeur et ne remplacez pas vous-même les pièces et les composants du chargeur.
- La batterie usagée est classée comme dangereuse. Ne démontez pas vous-même la batterie usagée. Elle doit être collectée et recyclée de manière appropriée.
- La batterie au lithium fournie peut être rechargée au minimum 800 fois, avec une durée de vie typique supérieure à 1000 fois en cas d'utilisation régulière. Le chargement de la batterie au lithium à l'intérieur peut présenter un risque potentiel. Il est donc fortement conseillé d'effectuer le chargement à l'extérieur.

Rouler en vélo électrique

- N'utilisez pas l'eBike avant d'avoir lu attentivement ce manuel et de connaître parfaitement votre eBike.
- **Cet eBike est conçu pour les conducteurs âgés de 16 à 45 ans. Il est strictement interdit aux personnes âgées de moins de 16 ans de conduire cet eBike.**
- **Veillez porter un casque.**
- Ne prêtez pas votre eBike à une personne qui ne sait pas comment l'utiliser, afin d'éviter tout dommage.
- Lors du réglage du pivot de fourche et du tube de selle, ne pas exposer les marques d'insertion minimales.
- Avant de rouler, vérifiez la pression des pneus. Il est conseillé de la maintenir à 35-45 PSI.
- Avant de rouler, assurez-vous que l'alimentation, les lumières, les poignées, les freins, les roues, les réflecteurs et autres sont en bon état.
- Avant de transporter des personnes ou des objets sur votre vélo électrique, renseignez-vous sur les lois et réglementations locales et respectez-les.
- Ne pas dépasser la capacité de charge de 120 kg (ou 264.60 lbs.).
- Porter un casque et respecter le code de la route.

ATTENTION

- Respectez les règles de circulation locales et restez à droite ou à gauche.
- Ne pas rouler sur une voie motorisée ou dans une foule de piétons.
- Il est conseillé de ne pas dépasser 15 km/h (ou 9,32 mph) lorsque l'on roule sur une voie non motorisée, une descente ou une route pavée.
- Ralentissez sous la pluie ou la neige car les distances de freinage nécessaires augmentent.
- Il est conseillé de ne pas rouler en cas d'orage ou de conditions météorologiques extrêmes.
- Éviter l'impact sur le moteur.
- Maintenir les roulements lubrifiés.
- Ne garez pas votre eBike dans un hall, une allée, un escalier d'évacuation ou une entrée/sortie de secours.
- Ne chargez pas et ne garez pas votre vélo électrique à l'intérieur d'un bâtiment résidentiel. Tenez-le éloigné des combustibles lors de la charge. La charge ne doit pas
- Les utilisateurs doivent respecter scrupuleusement le code de la route et les règles de circulation lorsqu'ils circulent à vélo. S'il existe des lois et des règlements locaux particuliers
- les utilisateurs doivent s'y conformer en conséquence.

Maintenance

- Les roues avant et arrière doivent être alignées sur le centre de la fourche avant et du cadre.
- Le mettre à l'abri de la lumière directe du soleil et de la pluie.
- Ne rincez pas l'eBike. Nettoyez-le avec un chiffon humide.
- Vérifier fréquemment le moteur et les freins. Ne pas huiler le système de freinage.
- Vérifiez régulièrement toutes les vis et veillez à ce qu'elles soient bien fixées.
- Couple de serrage recommandé : vis de guidon 60-80 kgf.cm (ou 52.08-69.44 lbf.in), vis de potence 175-200 kgf.cm (ou 151.90-173.60 lbf.in), vis de selle 175-250 kgf.cm (ou 151.90-217.00 lbf.in), et vis de roue 320-450 kgf.cm (ou 277.70-390.60 lbf.in).
- Vérifiez régulièrement la tension de la chaîne, qui peut être réglée à l'aide du régulateur de chaîne.
- Vérifiez fréquemment que les pneus ne présentent pas d'éraflures, de fissures ou d'usure excessive. La chambre à air et la valve doivent être perpendiculaires au moyeu de la roue. Les chambres à air et les pneus crevés, endommagés ou excessivement usés doivent être remplacés immédiatement.
- Il est interdit de modifier les pièces structurelles essentielles, notamment le cadre, la fourche avant et le pivot de fourche, ainsi que les pièces électriques. En cas de dommage, remplacer par des pièces identiques provenant de notre usine. Dans le cas contraire, la garantie sera annulée et le propriétaire sera seul responsable des conséquences.

Clause de non-responsabilité

- Notre société se réserve le droit de modifier et d'interpréter définitivement le modèle, les spécifications et les autres informations relatives au produit.
- Les fonctions du modèle spécifique auquel il est fait référence dans ce manuel ne s'appliquent qu'à ce modèle spécifique.
- Le modèle du produit, les spécifications et les autres informations contenues dans ce manuel peuvent être modifiés ou changés sans préavis.
- Sans l'autorisation écrite préalable de l'entreprise, le contenu du manuel ne peut être copié, modifié, réimprimé, diffusé, etc.
- ou publié sous quelque forme que ce soit.
- Veuillez lire attentivement ce manuel avant d'utiliser le produit, et l'utiliser conformément au manuel. Dans le cas contraire, la société ne sera pas responsable des dommages personnels ou matériels, y compris les dommages au produit, causés par une mauvaise utilisation ou un usage abusif.

